

< 男子結果 >

※左から順に1p, 2p, 3p, 4pの得点

< 女子結果 >

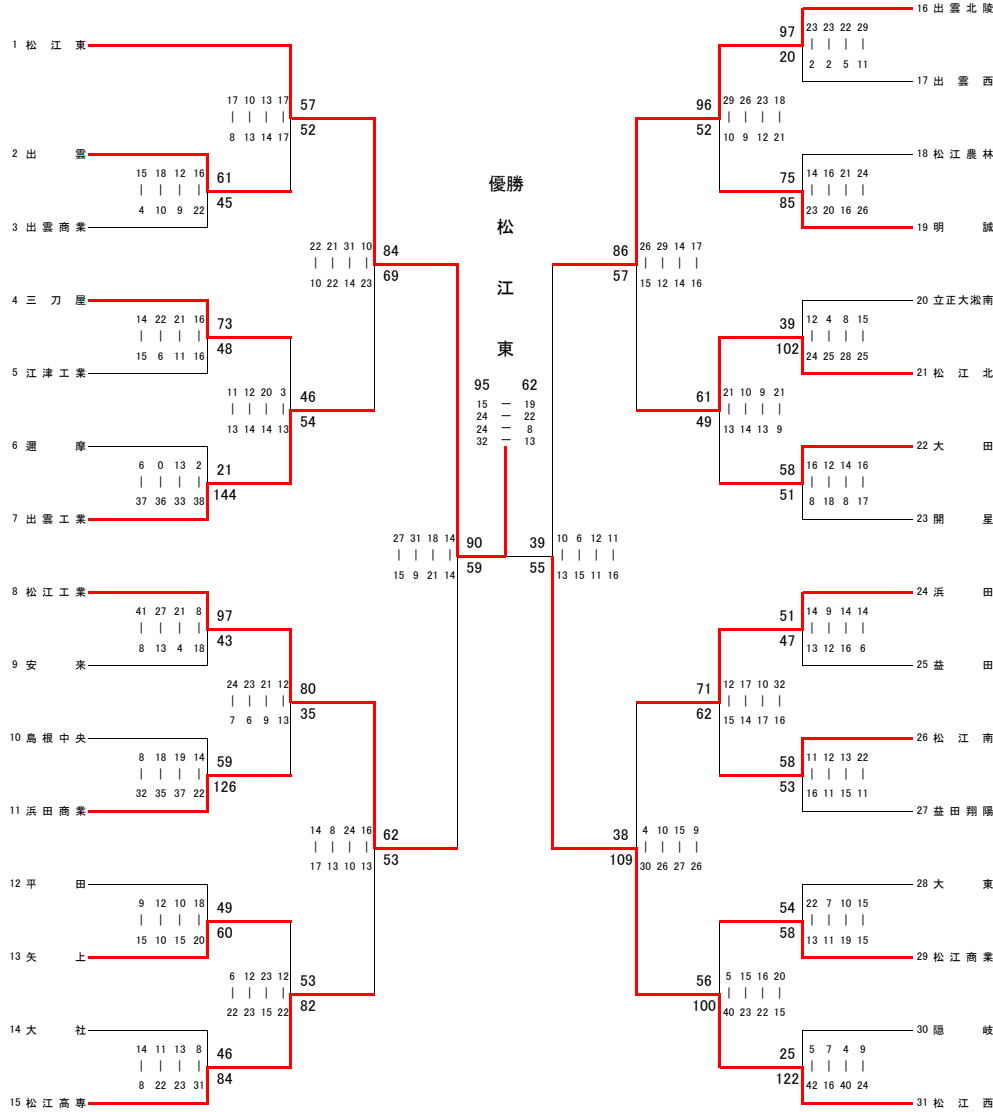

優勝 松江東(2年ぶり15回目)
 2位 松江西
 3位 松江工業, 出雲北陵
 5位 出雲工業, 松江高専
 5位 松江北, 浜田

男子ベスト5
 藤井 和月 (松江東)
 門脇 壮太郎 (松江東)
 横山 恵斗 (松江西)
 角 航輝 (松江工業)
 中澤 一之 (出雲北陵)

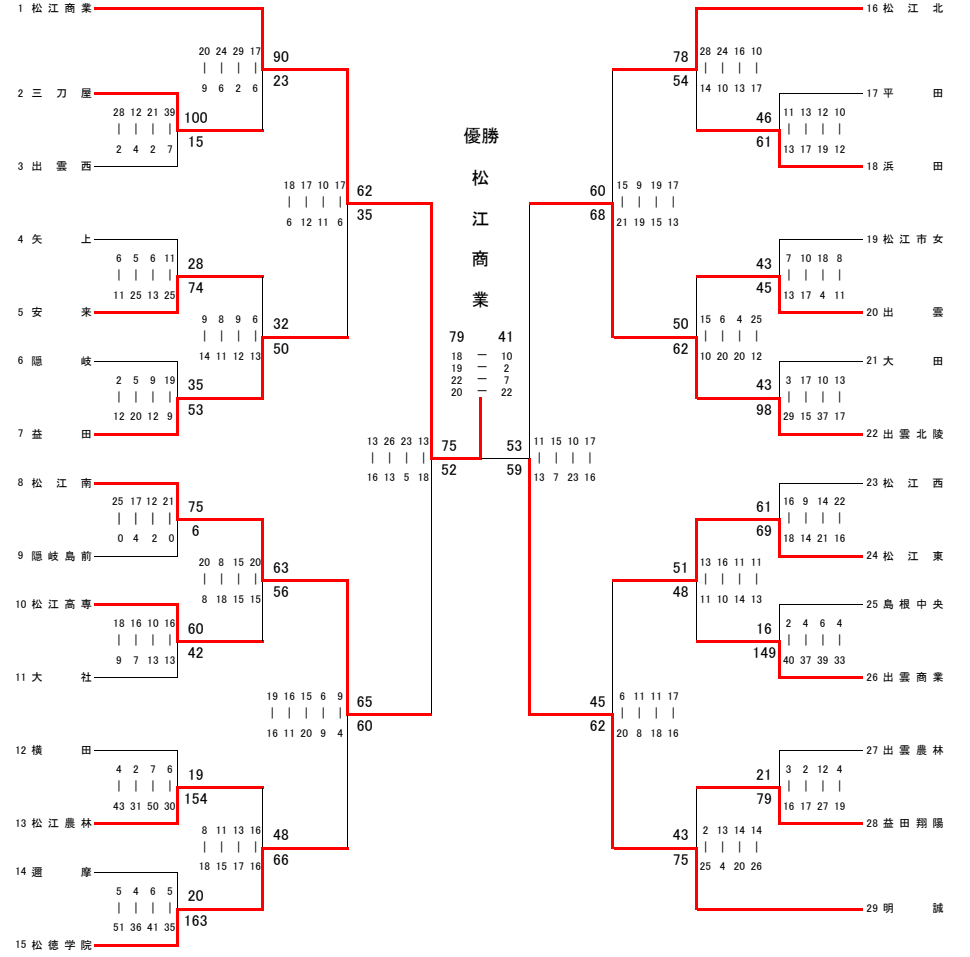

優勝 松江商業(4年連続36回目)
 2位 明誠
 3位 松江南, 出雲北陵
 5位 益田, 松徳学院
 5位 松江北, 松江東

女子ベスト5
 梶原 有里菜 (松江商業)
 荒木 夏帆 (松江商業)
 岩崎 まりあ (明誠)
 岡本 麗 (松江南)
 白石 怜奈 (出雲北陵)