

大会組み合わせ

平成27年度第47回北信越高等学校新人バスケットボール選手権大会  
男子

1月23日(土)  
[Aブロック]

期日:平成28年1月23日(土)・24日(日) 会場:富山県総合体育センター 富山市総合体育館  
[Cブロック]

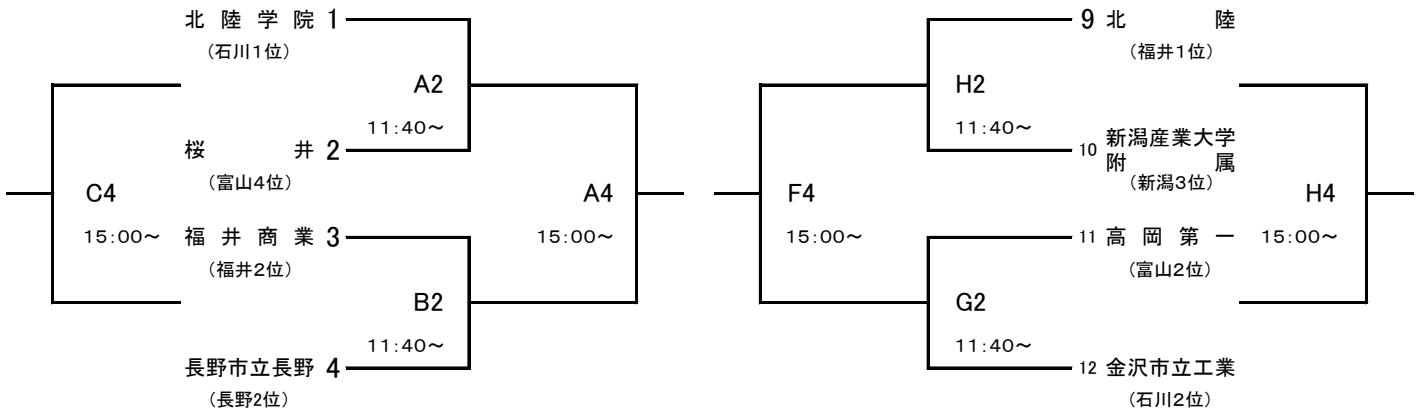

[Bブロック]

[Dブロック]

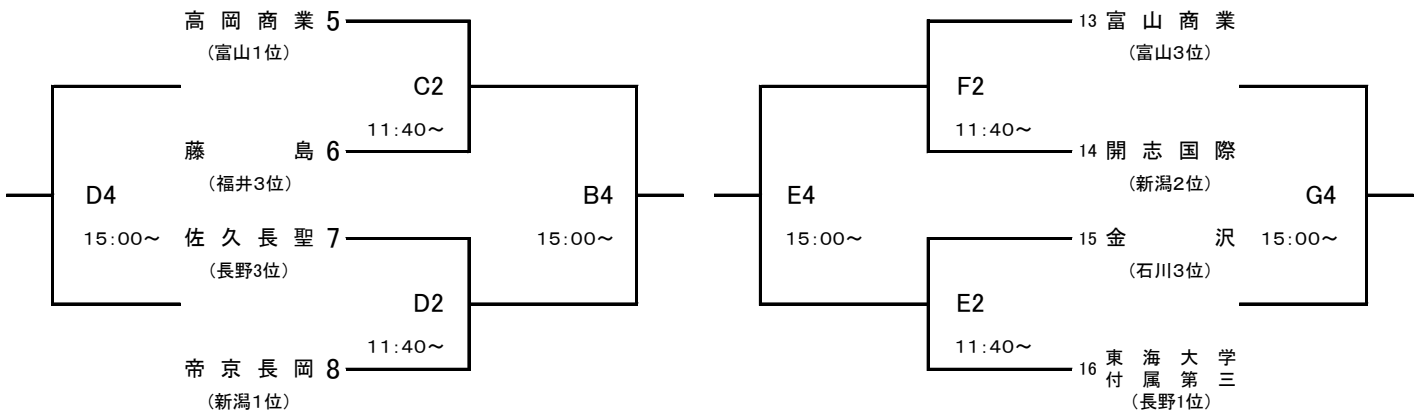

1月24日(日)  
[1~4位]

[9~12位]

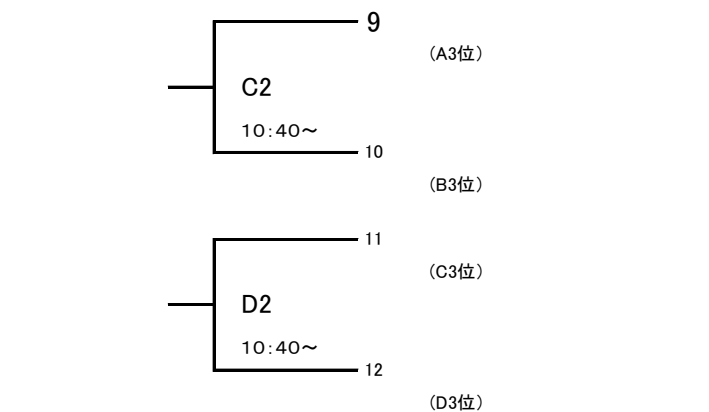
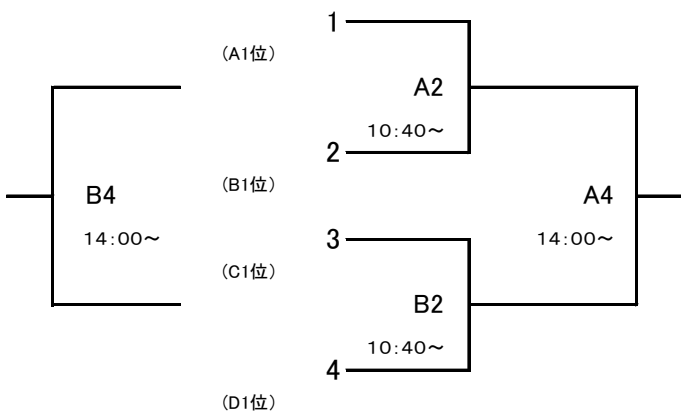

[5~8位]

[13~16位]

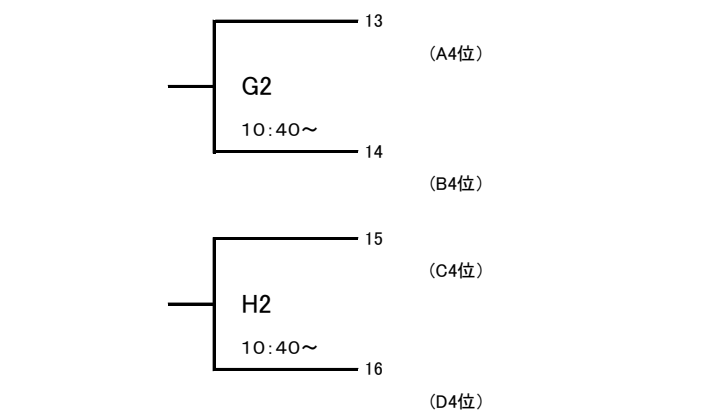
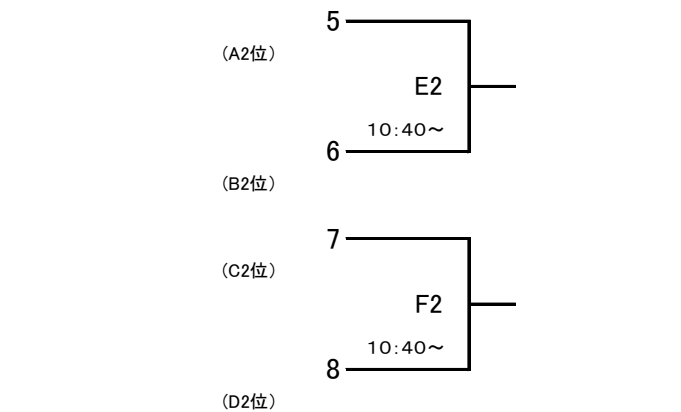

【会場】 A・B・C・Dコート 富山市総合体育館

E・F・G・Hコート 富山県総合体育センター

大会組み合わせ

平成27年度第47回北信越高等学校新人バスケットボール選手権大会  
女子

1月23日(土)  
[Aブロック]

期日:平成28年1月23日(土)・24日(日) 会場:富山県総合体育センター 富山市総合体育館  
[Cブロック]

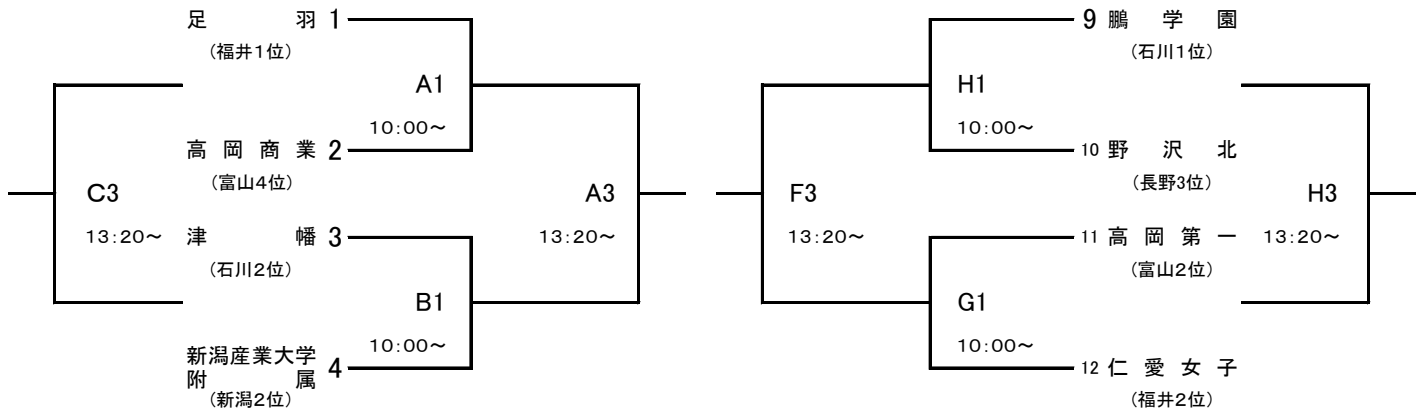

[Bブロック]

[Dブロック]

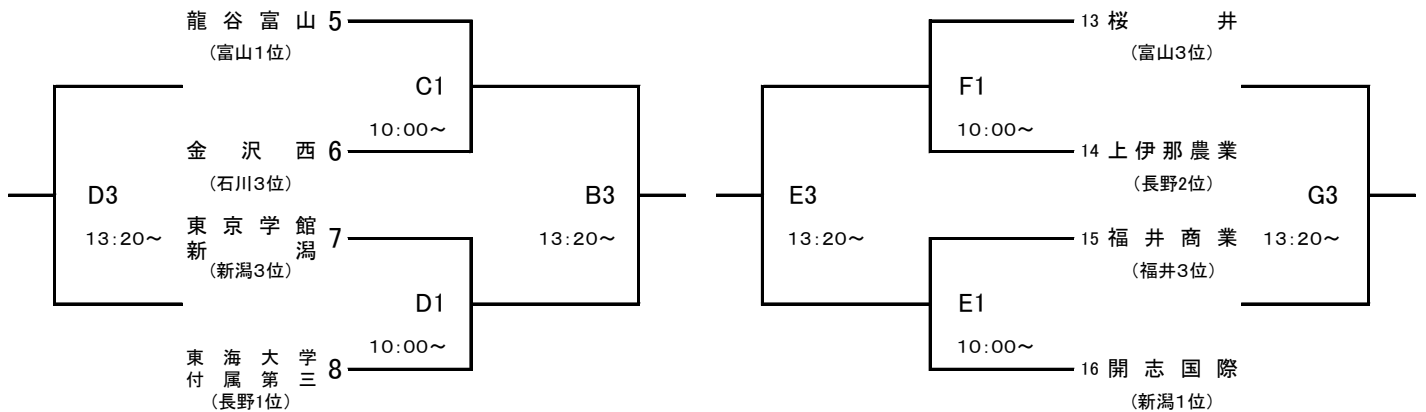

1月24日(日)  
[1~4位]

[9~12位]

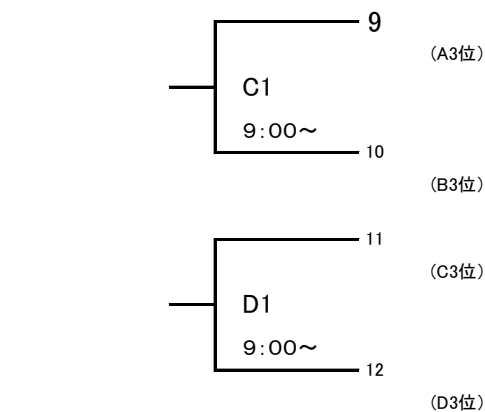
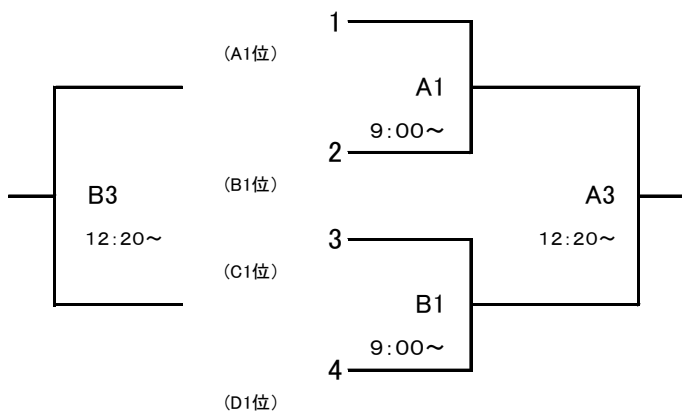

[5~8位]

[13~16位]

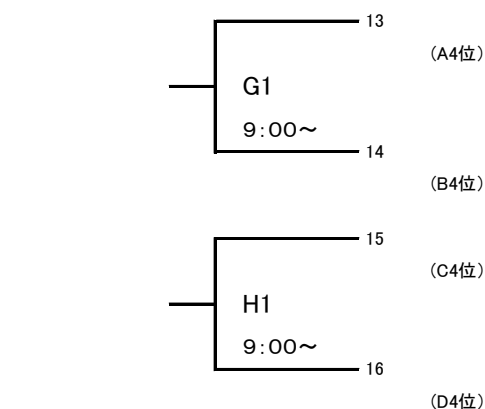

【会場】 A・B・C・Dコート 富山市総合体育館

E・F・G・Hコート 富山県総合体育センター