

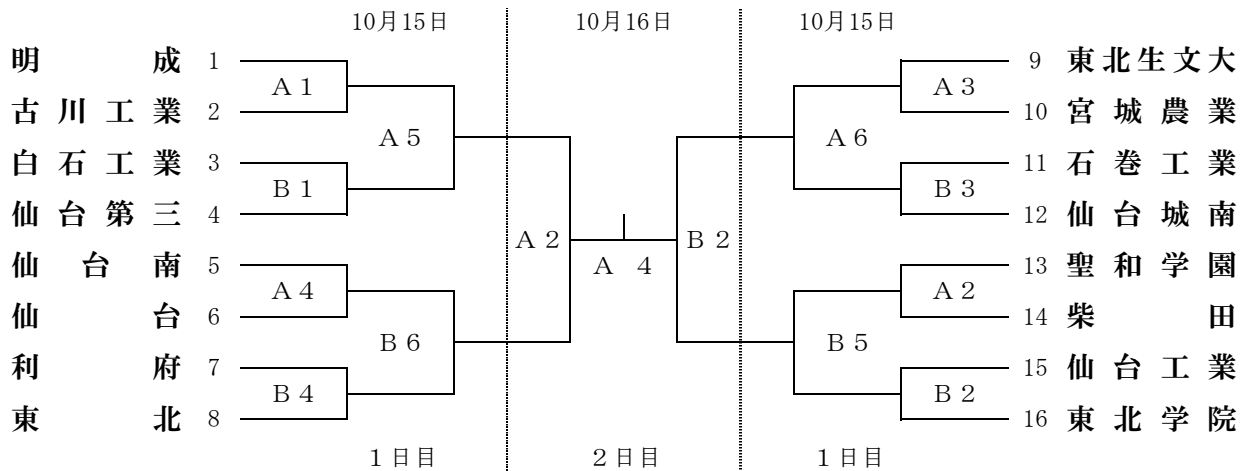

**第38回宮城県高等学校バスケットボール選手権大会
兼第47回全国高等学校バスケットボール選抜優勝大会宮城県予選**

期 日 : 平成28年10月15日(土)～16日(日)
会 場 : 登米市登米総合体育館 (A・B)
宮城県登米高等学校体育館 (C・D)

【 男 子 】



【 女 子 】

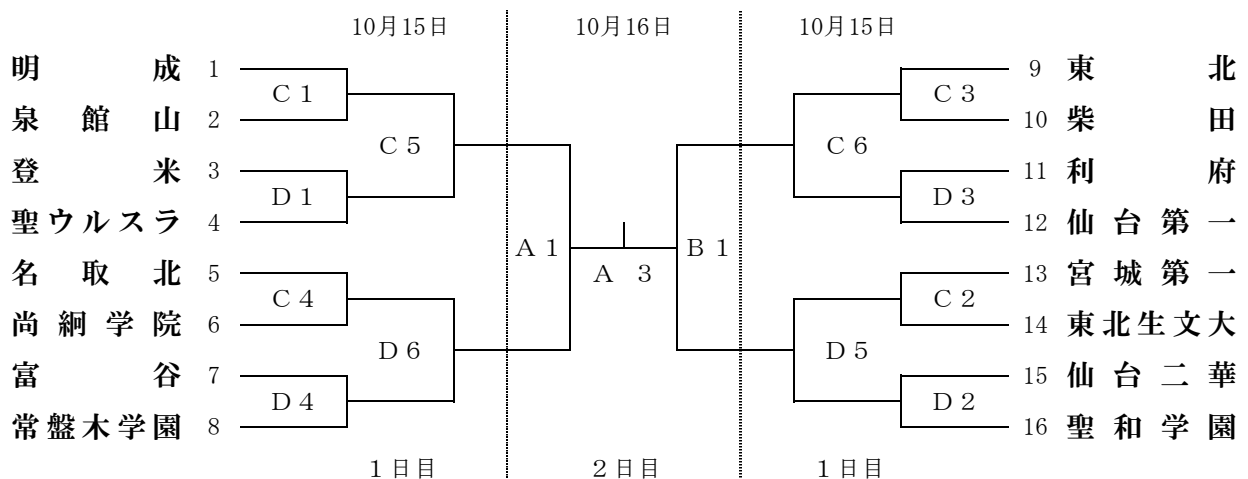

競技開始予定時間

1・2日目	1	2	3	4	5	6
	9:00	10:30	12:00	13:30	15:00	16:30