

ウィンターカップ2016 第47回全国高等学校選抜優勝大会秋田県予選会

期 日 平成28年10月28日(金)~30日(日)

男子 勝ち上がり

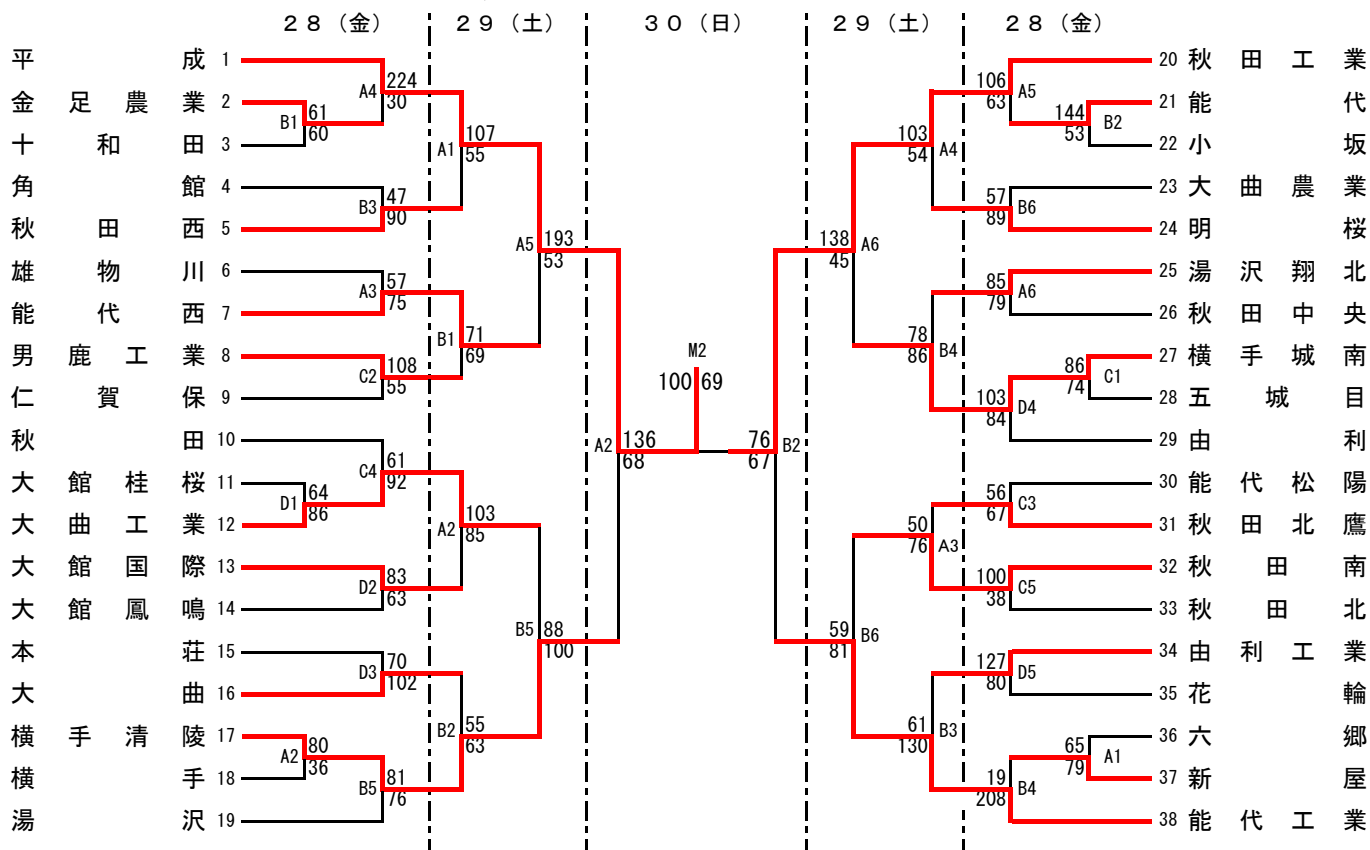

女子 勝ち上がり

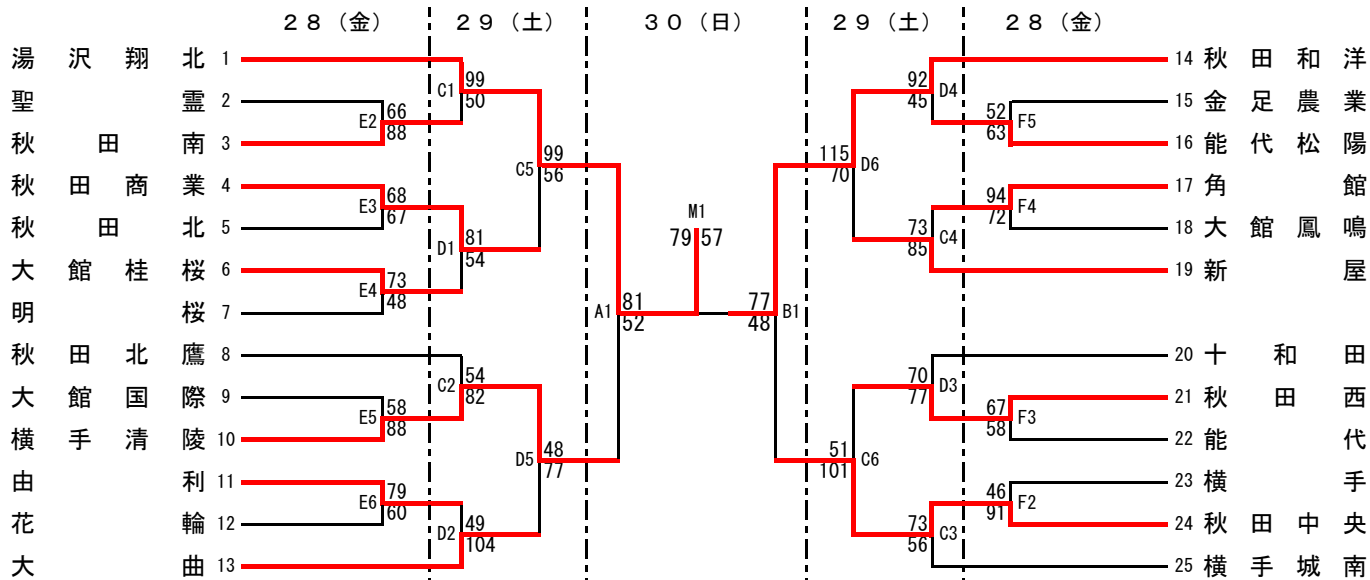

◎ 会

場 大館市樹海体育館
大館国際情報学院高等学校体育館

A・B・C・D・Mコート
E・Fコート

◎ 試 合 時 間

| 試合時間(28日~29日) | | 試合時間(30日) | |
|---------------|-------------|-----------|-------------|
| 第1試合 | 9:00~10:30 | 女子準決勝 | 9:00~10:30 |
| 第2試合 | 10:30~12:00 | 男子準決勝 | 10:30~12:00 |
| 第3試合 | 12:00~13:30 | 女子決勝(M1) | 12:30~14:00 |
| 第4試合 | 13:30~15:00 | 男子決勝(M2) | 14:00~15:30 |
| 第5試合 | 15:00~16:30 | | |
| 第6試合 | 16:30~18:00 | | |

| | |
|--------------------|--------------------------------------------|
| 大会名 Competition | 第47回全国高等学校バスケットボール 選抜優勝大会秋田県予選会男子決勝 |
| No. M-2 | Year Month Day Time 2016年 10月 30日 14:00 |
| 場所 Place | 大館市樹海体育館 |



秋田県高等学校体育連盟
バスケットボール専門部

主審:Referee 佐藤 匠 (秋田)
副審:1stUmpire 小川 裕之 (秋田)
副審:2ndUmpire 水木 順仁 (秋田)
テーブル・オフィシャル:Table officials
大館国際情報学院高校男子

| | | |
|------|--------------------------------------------------------|------|
| チームA | | チームB |
| 平成 | | 秋田工 |
| 100 | | 69 |
| ○ | | ● |
| | 27 1st 18 26 2nd 22 25 3rd 14 22 4th 15 OT | |

| No. | PI-in | 選手氏名 | Name of Players | PTS | 3P | 2P | FT | F | No. | PI-in | 選手氏名 | Name of Players | PTS | 3P | 2P | FT | F |
|------|-------|---------|-----------------|-----|----|----|----|---|------|-------|--------|-----------------|-----|----|----|----|----|
| 4 | × | 三浦 杏太 | CAP | 9 | 1 | 3 | 0 | 2 | 4 | × | 八柳 優星 | CAP | 14 | 2 | 4 | 0 | 1 |
| 5 | × | 藤原 貴史 | | 36 | 4 | 11 | 2 | 2 | 5 | × | 柴田 滉太郎 | | 10 | 2 | 2 | 0 | 4 |
| 6 | × | 大日向 裕也 | | 17 | 0 | 8 | 1 | 0 | 6 | / | 三浦 夢城 | | 0 | 0 | 0 | 0 | 2 |
| 7 | × | 岸 重人 | | 13 | 0 | 6 | 1 | 2 | 7 | × | 広川 汰輝 | | 7 | 1 | 2 | 0 | 3 |
| 8 | / | 内藤 達也 | | 7 | 0 | 3 | 1 | 0 | 8 | × | 宮野 良 | | 16 | 0 | 8 | 0 | 1 |
| 9 | × | 遠藤 里玖 | | 16 | 0 | 8 | 0 | 2 | 9 | × | 片村 俊介 | | 6 | 0 | 2 | 2 | 0 |
| 10 | / | 宮崎 恭輔 | | 2 | 0 | 1 | 0 | 1 | 10 | / | 村井 駿 | | 5 | 1 | 1 | 0 | 0 |
| 11 | | 石井 淳 | | - | - | - | - | - | 11 | / | 新保 優弥 | | 9 | 2 | 1 | 1 | 1 |
| 12 | | 栗田 瞭 | | - | - | - | - | - | 12 | | 伊藤 亮太 | | - | - | - | - | - |
| 13 | | 樋渡 竜 | | - | - | - | - | - | 13 | | 小林 赳大 | | - | - | - | - | - |
| 14 | | 高橋 凜 | | - | - | - | - | - | 14 | | 真田 葉瑠 | | - | - | - | - | - |
| 15 | | 佐々木 健太郎 | | - | - | - | - | - | 15 | | 照井 海月 | | - | - | - | - | - |
| 16 | | 高橋 颯 | | - | - | - | - | - | 16 | | 菊地 奏杜 | | - | - | - | - | - |
| 17 | | 小野 大和 | | - | - | - | - | - | 17 | / | 長谷部 佑斗 | | 2 | 0 | 1 | 0 | 0 |
| 18 | | 鍵野目 颯斗 | | - | - | - | - | - | 18 | / | 田口 竜誓 | | 0 | 0 | 0 | 0 | 1 |
| 19 | | 赤川 弥斗 | | - | - | - | - | - | 19 | | 小松 亮人 | | - | - | - | - | - |
| 20 | | 宮川 郷 | | - | - | - | - | - | 20 | | 山野 光太 | | - | - | - | - | - |
| 21 | | 工藤 駿介 | | - | - | - | - | - | 21 | | 進藤 大輝 | | - | - | - | - | - |
| コーチ | | 佐々木 信吾 | | | | | | | コーチ | | 片桐 博美 | | | | | | |
| Aコーチ | | 畑 澤 哲平 | | | | | | | Aコーチ | | 伊藤 俊介 | | | | | | |
| 合計 | | | | 100 | 5 | 40 | 5 | 9 | 合計 | | | | 69 | 8 | 21 | 3 | 13 |

※×:スター /:交代選手 PTS:ポイント 3P:3P* インドシュート 2P:2P* インドシュート FT:フリースロー F:ファウル

男子決勝は、ここまで圧倒的な強さを見せてきた第1シードの平成と準決勝で能代工を倒し勢いに乗る秋田工のカード。どちらも勝てば初優勝となる顔合わせとなった。

開始早々平成#5藤原がリバウンドシュートを決めるが、秋田工も#9片村がフリースローをきっちり2本沈める。その後はリバウンドを支配した平成が連続して加点し、#7岸のアリウープシュートが決まったところでたまたま秋田工タイムアウト。その後は秋田工#8宮野のジャンプシュートや#4八柳の連続3Pで得点差を縮める。平成は残り2分を切ってから#8内藤の6連続得点で突き放し第1ピリオド27-18の平成リードで終了。

第2ピリオド、秋田工#5柴田のジャンプシュートや3P、#9片村のリバウンドシュートで得点を重ねるも平成は#5藤原がジャンプシュート、ドライブ、3Pと躍動する。残り4分51秒で秋田工2回目のタイムアウト。その後は両チームとも点の取り合いとなる。終了間際、平成#6大日向のフリースロー1本が決まり、53-40と平成リードで前半終了。

第3ピリオド、平成#6大日向、#5藤原の連続シュートで始まる。秋田工も代わった#10村井が思い切りのいいドライブを見せる。しかし、平成は#7岸のリバウンドシュートや#6大日向のジャンプシュート、#5藤原のドライブとバランス良く加点する。秋田工も代わった#11新保のドライブからのバスケットカウントで流れをつかみかけるが、平成もすかさず#7岸が速攻からバスケットカウントを決め、流れを渡さない。平成#6大日向の力強いゴール下のシュートが決まり78-54で第3ピリオド終了。

第4ピリオドも平成#6大日向から#9遠藤への合わせのプレーや#5藤原の3Pで加点する。一方の秋田工も果敢にゴールを狙い、#11新保の2本の3Pなどで加点。しかし、その後は平成が立て続けに得点し、最後は#5藤原のブザービーターが決まり100-69で試合終了。平成が初優勝を飾った。

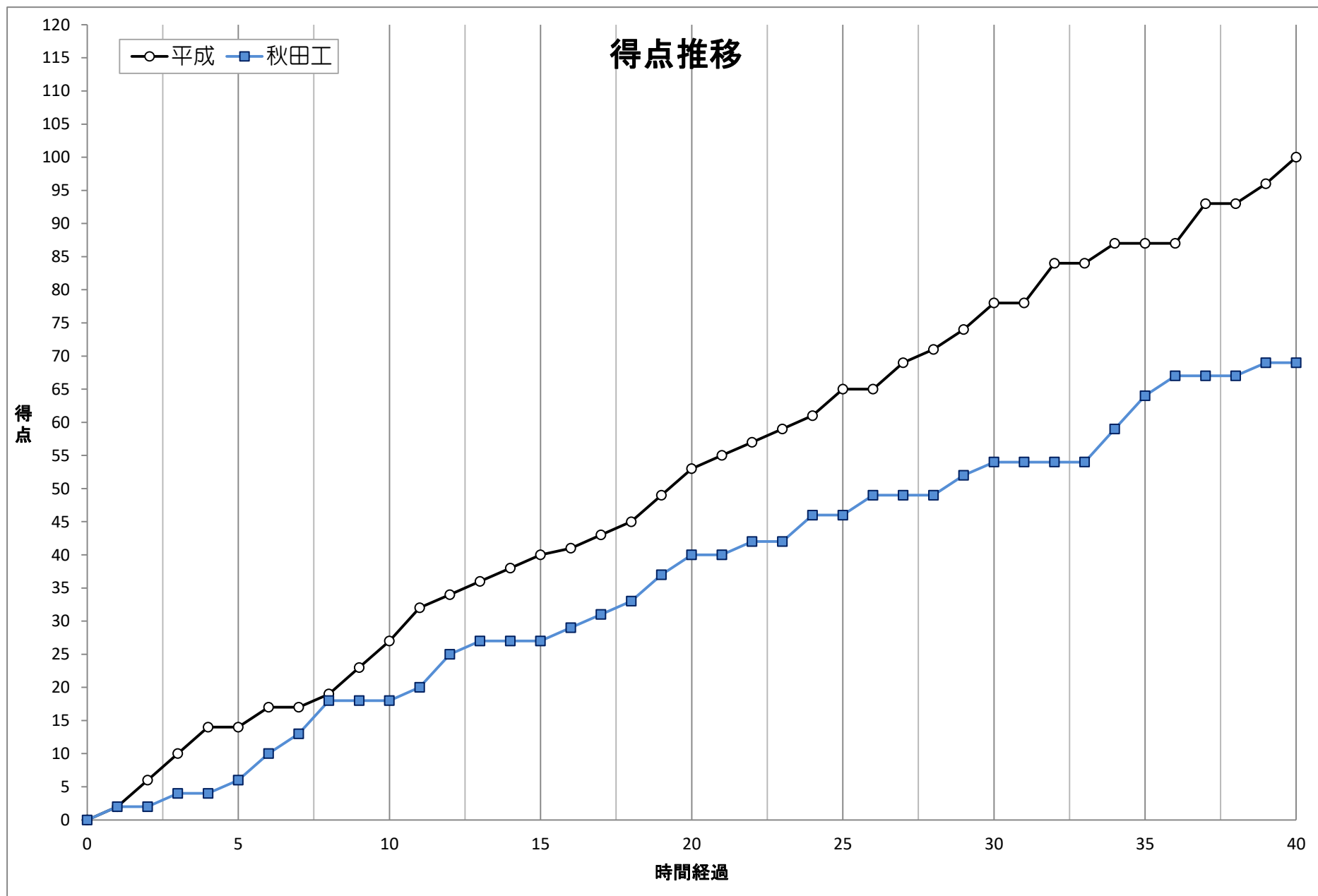

| | |
|--------------------|--------------------------------------------|
| 大会名 Competition | 第47回全国高等学校バスケットボール 選抜優勝大会秋田県予選会女子決勝 |
| No. M-1 | Year Month Day Time 2016年 10月 30日 12:30 |
| 場所 Place | 大館市樹海体育館 |



秋田県高等学校体育連盟
バスケットボール専門部

| | | |
|------|---------------|------|
| チームA | | チームB |
| 湯沢翔北 | (30 1st 22) | 秋田和洋 |
| 79 | 20 2nd 9 | 57 |
| ○ | 11 3rd 13 | ● |
| | 18 4th 13 | |
| | OT | |

主審:Referee 正田 晋 (秋田)
副審:1stUmpire 佐々木 一也 (秋田)
副審:2ndUmpire 村越 裕悦 (秋田)
テーブルオフィシャル:Table officials
大館国際情報学院高校女子

| No. | PI-in | 選手氏名 | Name of Players | PTS | 3P | 2P | FT | F | No. | PI-in | 選手氏名 | Name of Players | PTS | 3P | 2P | FT | F |
|------|-------|--------|-----------------|-----|----|----|----|----|------|-------|--------|-----------------|-----|----|----|----|----|
| 4 | × | 加藤 麻里 | CAP | 27 | 5 | 6 | 0 | 0 | 4 | × | 福田 瑛莉香 | CAP | 1 | 0 | 0 | 1 | 0 |
| 5 | × | 高橋 果林 | | 11 | 1 | 2 | 4 | 2 | 5 | × | 佐々木 茜 | | 2 | 0 | 1 | 0 | 3 |
| 6 | / | 千葉 沙希 | | 12 | 0 | 5 | 2 | 1 | 6 | / | 三浦 奏子 | | 0 | 0 | 0 | 0 | 0 |
| 7 | × | 篠原 陽夏 | | 23 | 0 | 8 | 7 | 4 | 7 | × | 丹 理香 | | 8 | 2 | 1 | 0 | 2 |
| 8 | × | 高橋 悠佳 | | 2 | 0 | 1 | 0 | 5 | 8 | × | 紺野 翠 | | 6 | 2 | 0 | 0 | 1 |
| 9 | × | 村上 瑠奈 | | 4 | 0 | 2 | 0 | 2 | 9 | / | 小林 佳央 | | 10 | 0 | 5 | 0 | 2 |
| 10 | | 高山 美瑠 | | - | - | - | - | - | 10 | / | 柴田 奈波 | | 3 | 0 | 1 | 1 | 1 |
| 11 | | 目黒 歩子 | | - | - | - | - | - | 11 | | 渡辺 結羽 | | - | - | - | - | - |
| 12 | | 安藤 千遥 | | - | - | - | - | - | 12 | / | 櫻庭 真子 | | 4 | 0 | 1 | 2 | 2 |
| 13 | | 佐々木 留夏 | | - | - | - | - | - | 13 | × | 成田 陽菜 | | 15 | 0 | 6 | 3 | 2 |
| 14 | / | 柴田 理央 | | 0 | 0 | 0 | 0 | 0 | 14 | / | 高橋 美玖 | | 8 | 0 | 4 | 0 | 2 |
| 15 | | 鈴木 あみ | | - | - | - | - | - | 15 | | 佐藤 穂乃香 | | - | - | - | - | - |
| 16 | | 佐藤 留菜 | | - | - | - | - | - | 16 | / | 加藤 みのり | | 0 | 0 | 0 | 0 | 1 |
| 17 | / | 鈴木 華音 | | 0 | 0 | 0 | 0 | 0 | 17 | | 小野 彩音 | | - | - | - | - | - |
| 18 | | 伊藤 杏香 | | - | - | - | - | - | 18 | | 矢野 未結 | | - | - | - | - | - |
| 19 | | 高橋 愛 | | - | - | - | - | - | 19 | | 宇佐美 千穂 | | - | - | - | - | - |
| 20 | | 佐藤 緩乃 | | - | - | - | - | - | 20 | | 清水 沙耶 | | - | - | - | - | - |
| 21 | | 横山 萌華 | | - | - | - | - | - | 21 | | 石川 みのり | | - | - | - | - | - |
| コーチ | | 樋渡 真裕 | | | | | | | コーチ | | 松岡 圭一 | | | | | | |
| Aコーチ | | 熊谷 傳裕 | | | | | | | Aコーチ | | 鈴木 玲菜 | | | | | | |
| 合計 | | | | 79 | 6 | 24 | 13 | 14 | 合計 | | | | 57 | 4 | 19 | 7 | 16 |

※×:スター /:交代選手 PTS:ポイント 3P:3P* インドシュート 2P:2P* インドシュート FT:フリースロー F:ファウル

女子決勝は昨年のウインターカップ予選決勝と同一カード、全県総体優勝の湯沢翔北に秋田和洋が挑む一戦となった。

第1ピリオドから激しい点の取り合いになる。湯沢翔北は#8高橋のミドルシュートで先制すると、その後は#7篠原の高さを生かしたオフェンスで得点を重ねる。対する秋田和洋も#9小林のドライブで対抗する。しかし秋田和洋は湯沢翔北の#7高橋の高さに対応出来ず、このピリオドで3つのバスケットカウントを与えてしまう。30-22で湯沢翔北がリードして第1ピリオドを終えた。

第2ピリオドが始まると両チーム激しいディフェンスで主導権を争う。秋田和洋は#10柴田や#13成田のドライブで得点する。一方の湯沢翔北は1-1-2-1のゾーンプレスが機能し、#6千葉の速さを生かしたカットやドライブで対抗し、じわじわと点差を広げる。秋田和洋が残り4:20でタイムアウトを取るが、湯沢翔北の勢いは止まらない。#4加藤が前半だけで3本の3Pを沈めて引き離し、50-31で前半を終える。

第3ピリオドに入ると秋田和洋は激しいディフェンスからチャンスをつかむ。#8紺野の3Pや#13成田のゴール下シュートで差を縮める。対する湯沢翔北はセットオフェンスでペースを掴み、#6千葉や#9村上のドライブで確実に得点を重ねる。一時、秋田和洋が激しいディフェンスで追い上げるも、湯沢翔北は終了間際にも時間を有効に使ってオフェンスを組み立て、#4加藤が3Pを沈め、61-44で第3ピリオドが終了。

第4ピリオドも湯沢翔北はセットオフェンスで得点を重ねる。スクリーンを活用し#4加藤のカットインや、#6千葉のドライブで得点を伸ばす。秋田和洋も#14高橋のドライブやゴール下シュートで対抗するも、差を縮めることができない。秋田和洋#13成田の体格を生かしたオフェンスに、湯沢翔北の#8高橋がこの試合5つ目のファウルで退場してしまうが、流れは変わらず、最終試合をリードした湯沢翔北が8年連続16回目の優勝(前身の湯沢北時代を含む)を果たし、ウインターカップ2016の出場権を獲得した。

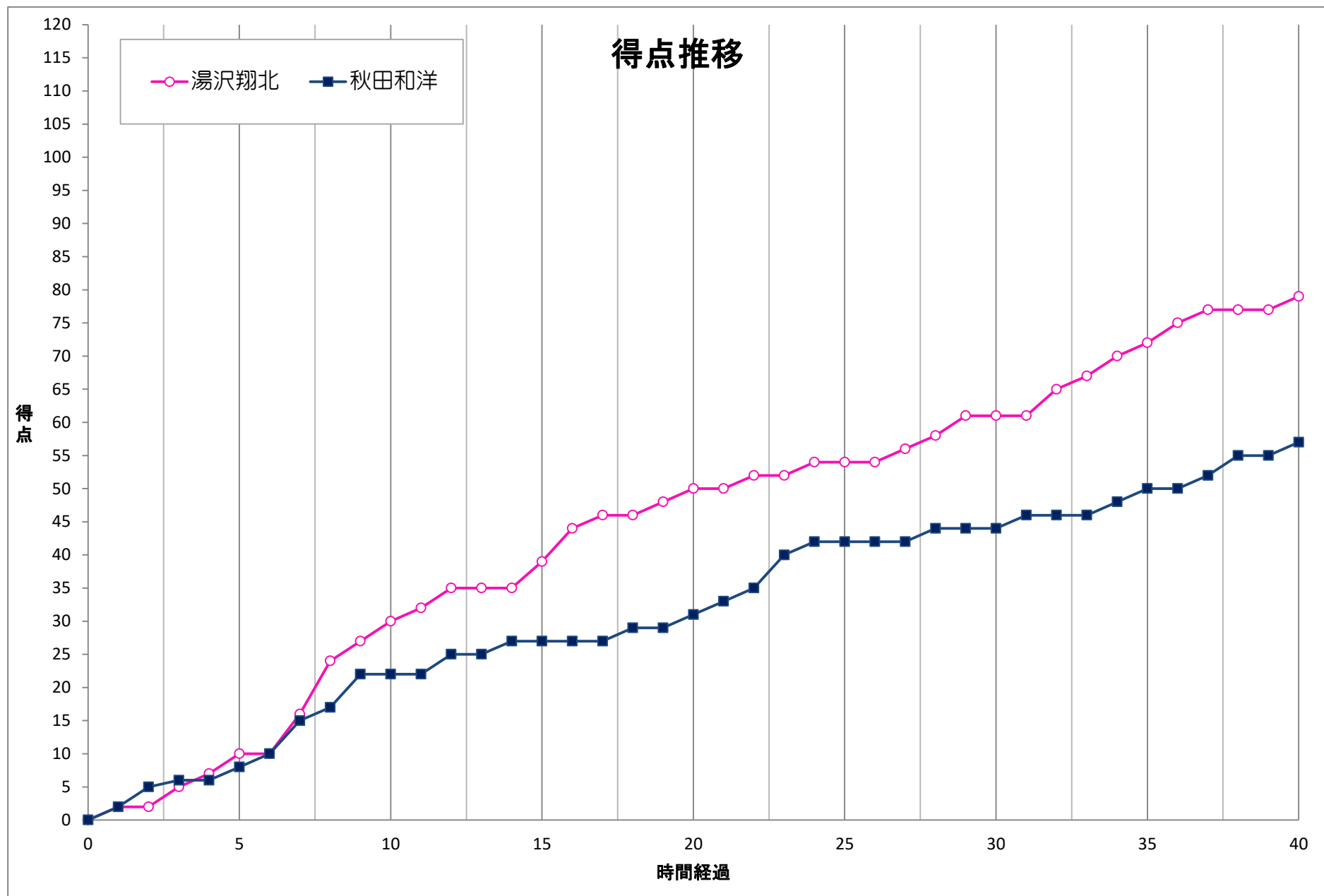

| | | | | |
|-----|--------------------------------------|----|---------------------------------------------------|------|
| 大会名 | 第47回 全国高等学校バスケットボール 選抜優勝大会 秋田県予選会 | | 責任者 | 伊藤 泰 |
| 期日 | 2016年10月28日 2016年10月30日 | 会場 | 大館市樹海体育館 (A・B・C・D・Mコート) 大館国際情報学院高校体育館 (E・Fコート) | |

【男子】

(10月28日分)

| 回戦 | 勝ちチーム | 計 | { | 1st | — | 1st | 計 | 負けチーム | 試合番号 | 審判名 |
|-----|---------|-----|---|-----|---|-----|----|---------|------|-----------------|
| | | | | 2nd | — | 2nd | | | | |
| | | | | 3rd | — | 3rd | | | | |
| | | | | 4th | — | 4th | | | | |
| 1回戦 | 新 屋 | 79 | { | 26 | — | 18 | 65 | 六 郷 | A1 | 庄司 義隆 佐藤 克己 |
| | | | | 21 | — | 11 | | | | |
| | | | | 19 | — | 9 | | | | |
| | | | | 13 | — | 27 | | | | |
| 1回戦 | 金 足 農 | 61 | { | 15 | — | 23 | 60 | 十 和 田 | B1 | 藤田 和広 青柳 宗康 |
| | | | | 15 | — | 12 | | | | |
| | | | | 15 | — | 18 | | | | |
| | | | | 16 | — | 7 | | | | |
| 1回戦 | 横手城南 | 86 | { | 21 | — | 27 | 74 | 五 城 目 | C1 | 工藤 央弥 成田 喜輝 |
| | | | | 23 | — | 14 | | | | |
| | | | | 22 | — | 18 | | | | |
| | | | | 20 | — | 15 | | | | |
| 1回戦 | 大 曲 工 | 86 | { | 21 | — | 14 | 64 | 大 館 桂 桜 | D1 | 菅原 道雄 工藤 信仁 |
| | | | | 26 | — | 10 | | | | |
| | | | | 15 | — | 26 | | | | |
| | | | | 24 | — | 14 | | | | |
| 1回戦 | 横手清陵 | 80 | { | 20 | — | 13 | 36 | 横 手 | A2 | 高橋 学 三浦 新 |
| | | | | 19 | — | 0 | | | | |
| | | | | 26 | — | 13 | | | | |
| | | | | 15 | — | 10 | | | | |
| 1回戦 | 能 代 | 144 | { | 33 | — | 11 | 53 | 小 坂 | B2 | 千葉 俊彦 乳井 秀樹 |
| | | | | 32 | — | 10 | | | | |
| | | | | 34 | — | 19 | | | | |
| | | | | 45 | — | 13 | | | | |
| 2回戦 | 男 鹿 工 | 108 | { | 26 | — | 10 | 55 | 仁 賀 保 | C2 | 大関 孝太 小平 泰裕 |
| | | | | 28 | — | 17 | | | | |
| | | | | 28 | — | 8 | | | | |
| | | | | 26 | — | 20 | | | | |
| 2回戦 | 大 館 国 際 | 83 | { | 22 | — | 16 | 63 | 大 館 鳳 鳴 | D2 | 佐々木一也 伊勢 友春 |
| | | | | 22 | — | 19 | | | | |
| | | | | 18 | — | 17 | | | | |
| | | | | 21 | — | 11 | | | | |
| 2回戦 | 能 代 西 | 75 | { | 20 | — | 21 | 57 | 雄 物 川 | A3 | 佐藤 匠 小塚 嘉英 |
| | | | | 16 | — | 21 | | | | |
| | | | | 22 | — | 7 | | | | |
| | | | | 17 | — | 8 | | | | |
| 2回戦 | 秋 田 西 | 90 | { | 25 | — | 6 | 47 | 角 館 | B3 | 宮館 悟 菅野 裕幸 |
| | | | | 19 | — | 10 | | | | |
| | | | | 18 | — | 14 | | | | |
| | | | | 28 | — | 17 | | | | |
| 2回戦 | 秋 田 北 鷹 | 67 | { | 16 | — | 11 | 56 | 能 代 松 陽 | C3 | 佐藤 幸二 小武海 大介 |
| | | | | 12 | — | 19 | | | | |
| | | | | 14 | — | 13 | | | | |
| | | | | 25 | — | 13 | | | | |
| 2回戦 | 大 曲 | 102 | { | 31 | — | 15 | 70 | 本 荘 | D3 | 加藤 司 小松 靖 |
| | | | | 29 | — | 11 | | | | |
| | | | | 22 | — | 17 | | | | |
| | | | | 20 | — | 27 | | | | |

| | | | | |
|-----|--------------------------------------|----|---------------------------------------------------|------|
| 大会名 | 第47回 全国高等学校バスケットボール 選抜優勝大会 秋田県予選会 | | 責任者 | 伊藤 泰 |
| 期日 | 2016年10月28日 2016年10月30日 | 会場 | 大館市樹海体育館 (A・B・C・D・Mコート) 大館国際情報学院高校体育館 (E・Fコート) | |

【男子】

(10月28日分)

| 回戦 | 勝ちチーム | 計 | 1st 2nd 3rd 4th | — | 1st 2nd 3rd 4th | 計 | 負けチーム | 試合番号 | 備考 |
|-----|-------|-----|----------------------------|---|---------------------------------|----|-------|------|----------------|
| 2回戦 | 平成 | 224 | 63 66 47 48 | — | 8 6 14 2 | 30 | 金足農 | A4 | 石田 健 伊勢 友春 |
| 2回戦 | 能代工 | 208 | 40 43 56 69 | — | 3 5 3 8 | 19 | 新屋 | B4 | 村越 裕悦 岩井 賢悦 |
| 2回戦 | 大曲工 | 92 | 28 21 21 22 | — | 16 18 14 13 | 61 | 秋田 | C4 | 藤原 明德 大山 忠則 |
| 2回戦 | 横手城南 | 103 | 34 21 26 22 | — | 17 25 22 20 | 84 | 由利 | D4 | 庄司 義隆 早坂 陽 |
| 2回戦 | 秋田工 | 106 | 30 25 24 27 | — | 16 11 15 21 | 63 | 能代 | A5 | 高橋 学 高橋 宏喜 |
| 2回戦 | 横手清陵 | 81 | 18 19 15 16 13 | — | 24 13 19 12 8 OT | 76 | 湯沢 | B5 | 近藤 孝昭 中道 凌平 |
| 2回戦 | 秋田南 | 100 | 29 23 30 18 | — | 9 11 5 13 | 38 | 秋田北 | C5 | 藤原 貴紀 伊勢 友春 |
| 2回戦 | 由利工 | 127 | 38 39 25 25 | — | 24 9 22 25 | 80 | 花輪 | D5 | 栗田 和仁 大関 敦 |
| 2回戦 | 湯沢翔北 | 85 | 20 23 29 13 | — | 22 22 17 18 | 79 | 秋田中央 | A6 | 遠藤 勉 高畑 博宣 |
| 2回戦 | 明桜 | 89 | 15 30 27 17 | — | 15 11 14 17 | 57 | 大曲農 | B6 | 佐藤 憲昭 成田 正和 |

| | | | | |
|-----|--------------------------------------|----|---------------------------------------------------|------|
| 大会名 | 第47回 全国高等学校バスケットボール 選抜優勝大会 秋田県予選会 | | 責任者 | 伊藤 泰 |
| 期日 | 2016年10月28日 2016年10月30日 | 会場 | 大館市樹海体育館 (A・B・C・D・Mコート) 大館国際情報学院高校体育館 (E・Fコート) | |

【女子】

(10月28日分)

| 回戦 | 勝ちチーム | 計 | 1st 2nd 3rd 4th | — | 1st 2nd 3rd 4th | 計 | 負けチーム | 試合番号 | 備考 |
|-----|-------|----|--------------------------|---|--------------------------|----|-------|------|------------------|
| 1回戦 | 秋田南 | 88 | 18 28 26 16 | — | 11 14 20 21 | 66 | 聖 霊 | E2 | 菊池 喜晴 山田 知慧 |
| 1回戦 | 秋田中央 | 91 | 19 31 24 17 | — | 3 12 10 21 | 46 | 横 手 | F2 | 高橋 政和 寺澤 香 |
| 1回戦 | 秋田商 | 68 | 9 11 20 28 | — | 13 20 21 13 | 67 | 秋田北 | E3 | 佐藤 睦 佐々木 賢悦 |
| 1回戦 | 秋田西 | 67 | 15 17 17 18 | — | 10 20 15 13 | 58 | 能 代 | F3 | 安藤 百合子 今野 ひろみ |
| 1回戦 | 大館桂桜 | 73 | 9 16 22 26 | — | 17 9 6 16 | 48 | 明 桜 | E4 | 森 由美子 草薨 伸 |
| 1回戦 | 角 館 | 94 | 13 28 28 25 | — | 18 12 23 19 | 72 | 大館鳳鳴 | F4 | 鎌田 亜理紗 菅原 優衣 |
| 1回戦 | 横手清陵 | 88 | 25 22 18 23 | — | 18 6 20 14 | 58 | 大館国際 | E5 | 柏谷 優子 山田 知慧 |
| 1回戦 | 能代松陽 | 63 | 20 13 18 12 | — | 9 7 16 20 | 52 | 金 足 農 | F5 | 谷内 温 高橋 政和 |
| 1回戦 | 由 利 | 79 | 16 17 21 25 | — | 14 15 14 17 | 60 | 花 輪 | E6 | 小玉 望乃梨 寺澤 香 |

| | | | | |
|-----|--------------------------------------|-----|---------------------------------------------------|------|
| 大会名 | 第47回 全国高等学校バスケットボール 選抜優勝大会 秋田県予選会 | | 責任者 | 伊藤 泰 |
| 期 日 | 2016年10月28日 2016年10月30日 | 会 場 | 大館市樹海体育館 (A・B・C・D・Mコート) 大館国際情報学院高校体育館 (E・Fコート) | |

【男子】

(10月29日分)

| 回戦 | 勝 ち ち ゃ ん | 計 | { | 1st 2nd 3rd 4th | — | 1st 2nd 3rd 4th | } | 計 | 負 け ち ゃ ん | 試合番号 | 審判名 |
|------|-----------|-----|---|--------------------------|---|--------------------------|---|----|-----------|------|-----------------|
| 3回戦 | 平 成 | 107 | { | 26 20 30 31 | — | 18 11 12 14 | } | 55 | 秋 田 西 | A1 | 藤原 明德 早坂 陽 |
| 3回戦 | 能 代 西 | 71 | { | 13 13 19 26 | — | 17 19 14 19 | } | 69 | 男 鹿 工 | B1 | 菊池 喜晴 成田 喜輝 |
| 3回戦 | 大 曲 工 | 103 | { | 27 32 24 20 | — | 12 16 26 31 | } | 85 | 大 館 国 際 | A2 | 田村 高光 中道 凌平 |
| 3回戦 | 横手清陵 | 63 | { | 19 14 15 15 | — | 12 10 20 13 | } | 55 | 大 曲 | B2 | 佐藤 憲昭 京極 幸村 |
| 3回戦 | 秋 田 南 | 76 | { | 14 31 20 11 | — | 7 6 13 24 | } | 50 | 秋 田 北 鷹 | A3 | 栗田 和仁 佐々木 一也 |
| 3回戦 | 能 代 工 | 130 | { | 34 35 36 25 | — | 15 14 16 16 | } | 61 | 由 利 工 | B3 | 佐藤 匠 成田 喜輝 |
| 3回戦 | 秋 田 工 | 103 | { | 28 22 30 23 | — | 9 12 15 18 | } | 54 | 明 桜 | A4 | 小川 裕之 藤原 貴紀 |
| 3回戦 | 横手城南 | 86 | { | 19 18 21 28 | — | 10 26 23 19 | } | 78 | 湯 沢 翔 北 | B4 | 庄司 義隆 後藤 宏佑 |
| 準々決勝 | 平 成 | 193 | { | 36 54 58 45 | — | 10 10 15 18 | } | 53 | 能 代 西 | A5 | 水木 順仁 長澤 允彦 |
| 準々決勝 | 横手清陵 | 100 | { | 12 26 31 31 | — | 22 28 13 25 | } | 88 | 大 曲 工 | B5 | 大山 忠則 田村 高光 |
| 準々決勝 | 秋 田 工 | 138 | { | 35 38 31 34 | — | 19 12 9 5 | } | 45 | 横 手 城 南 | A6 | 疋田 晋 京極 幸村 |
| 準々決勝 | 能 代 工 | 81 | { | 25 16 18 22 | — | 10 11 9 29 | } | 59 | 秋 田 南 | B6 | 工藤 央弥 中道 凌平 |

| | | | | |
|-----|--------------------------------------|-----|---------------------------------------------------|------|
| 大会名 | 第47回 全国高等学校バスケットボール 選抜優勝大会 秋田県予選会 | | 責任者 | 伊藤 泰 |
| 期 日 | 2016年10月28日 2016年10月30日 | 会 場 | 大館市樹海体育館 (A・B・C・D・Mコート) 大館国際情報学院高校体育館 (E・Fコート) | |

【女子】

(10月29日分)

| 回戦 | 勝 ち ち - ム | 計 | { 1st - 1st 2nd - 2nd 3rd - 3rd 4th - 4th | 計 | 負 け ち - ム | 試合番号 | 審判名 |
|------|-----------|-----|-------------------------------------------------------|----|-----------|------|-----------------|
| 2回戦 | 湯沢翔北 | 99 | { 36 - 4 15 - 20 21 - 19 27 - 7 | 50 | 秋 田 南 | C1 | 藤原 貴紀 後藤 宏佑 |
| 2回戦 | 秋 田 商 | 81 | { 24 - 9 18 - 11 15 - 21 24 - 13 | 54 | 大 館 桂 桜 | D1 | 大山 忠則 小玉 望乃梨 |
| 2回戦 | 横手清陵 | 82 | { 30 - 14 19 - 14 13 - 12 20 - 14 | 54 | 秋 田 北 鷹 | C2 | 高橋 政和 成田 正和 |
| 2回戦 | 大 曲 | 104 | { 25 - 15 25 - 11 23 - 11 31 - 12 | 49 | 由 利 | D2 | 遠藤 勉 鎌田 亜理紗 |
| 2回戦 | 秋田中央 | 73 | { 23 - 12 13 - 12 18 - 10 19 - 22 | 56 | 横手城南 | C3 | 佐藤 弘毅 佐藤 睦 |
| 2回戦 | 秋 田 西 | 77 | { 19 - 13 15 - 25 21 - 12 22 - 20 | 70 | 十 和 田 | D3 | 高畑 博宣 梅田 春菜 |
| 2回戦 | 新 屋 | 85 | { 13 - 17 22 - 23 22 - 17 28 - 16 | 73 | 角 館 | C4 | 森 由美子 成田 正和 |
| 2回戦 | 秋田和洋 | 92 | { 21 - 9 21 - 13 25 - 10 25 - 13 | 45 | 能代松陽 | D4 | 藤原 明德 村越 裕悦 |
| 準々決勝 | 湯沢翔北 | 99 | { 33 - 8 25 - 20 19 - 12 22 - 16 | 56 | 秋 田 商 | C5 | 高橋 元 佐藤 憲昭 |
| 準々決勝 | 大 曲 | 77 | { 17 - 13 20 - 13 21 - 5 19 - 17 | 48 | 横手清陵 | D5 | 柏谷 優子 鎌田 亜理紗 |
| 準々決勝 | 秋田中央 | 101 | { 24 - 14 30 - 13 27 - 11 20 - 13 | 51 | 秋 田 西 | C6 | 遠藤 勉 小玉 望乃梨 |
| 準々決勝 | 秋田和洋 | 115 | { 34 - 11 25 - 17 28 - 21 28 - 21 | 70 | 新 屋 | D6 | 栗田 和仁 菅原 桃子 |

| | | | | |
|-----|--------------------------------------|-----|---------------------------------------------------|------|
| 大会名 | 第47回 全国高等学校バスケットボール 選抜優勝大会 秋田県予選会 | | 責任者 | 伊藤 泰 |
| 期 日 | 2016年10月28日 2016年10月30日 | 会 場 | 大館市樹海体育館 (A・B・C・D・Mコート) 大館国際情報学院高校体育館 (E・Fコート) | |

【男子】

(10月31日分)

| 回戦 | 勝ちチーム | 計 | { 1st - 1st 2nd - 2nd 3rd - 3rd 4th - 4th } | 計 | 負けチーム | 試合 番号 | 審判名 |
|-----|-------|-----|------------------------------------------------------------|----|-------|----------|-------------------------|
| 準決勝 | 平成 | 136 | { 37 - 11 38 - 16 38 - 14 23 - 27 } | 68 | 横手清陵 | A2 | 高橋 元 佐藤 憲昭 長澤 允彦 |
| 準決勝 | 秋田工 | 76 | { 21 - 10 19 - 12 19 - 22 17 - 23 } | 67 | 能代工 | B2 | 菊池 喜晴 田村 高光 中道 凌平 |
| 決勝 | 平成 | 100 | { 27 - 18 26 - 22 25 - 14 22 - 15 } | 69 | 秋田工 | M2 | 佐藤 匠 小川 裕之 水木 順仁 |

【女子】

(10月31日分)

| 回戦 | 勝ちチーム | 計 | { 1st - 1st 2nd - 2nd 3rd - 3rd 4th - 4th } | 計 | 負けチーム | 試合 番号 | 審判名 |
|-----|-------|----|------------------------------------------------------------|----|-------|----------|-------------------------|
| 準決勝 | 湯沢翔北 | 81 | { 26 - 4 19 - 8 24 - 17 12 - 23 } | 52 | 大 曲 | A1 | 栗田 和仁 遠藤 勉 小玉望乃梨 |
| 準決勝 | 秋田和洋 | 77 | { 15 - 11 26 - 11 20 - 8 16 - 18 } | 48 | 秋田中央 | B1 | 大山 忠則 工藤 央弥 菅原 桃子 |
| 決勝 | 湯沢翔北 | 79 | { 30 - 22 20 - 9 11 - 13 18 - 13 } | 57 | 秋田和洋 | M1 | 疋田 晋 佐々木一也 村越 裕悦 |

男子成績

優勝 県立平成高等学校 (初優勝)

準優勝 県立秋田工業高等学校

第3位 県立横手清陵学院高等学校

同 県立能代工業高等学校

※平成は第47回全国高等学校バスケットボール選抜優勝大会(東京都)への出場権を獲得

女子成績

優勝 県立湯沢翔北高等学校 (前身の県立湯沢北高等学校から通算して8年連続16回目の優勝)

準優勝 秋田和洋女子高等学校

第3位 県立大曲高等学校

同 県立秋田中央高等学校

※湯沢翔北は第47回全国高等学校バスケットボール選抜優勝大会(東京都)への出場権を獲得