

平成29年度 宮崎県高等学校総合体育大会・バスケットボール競技 組み合わせ
男子の部

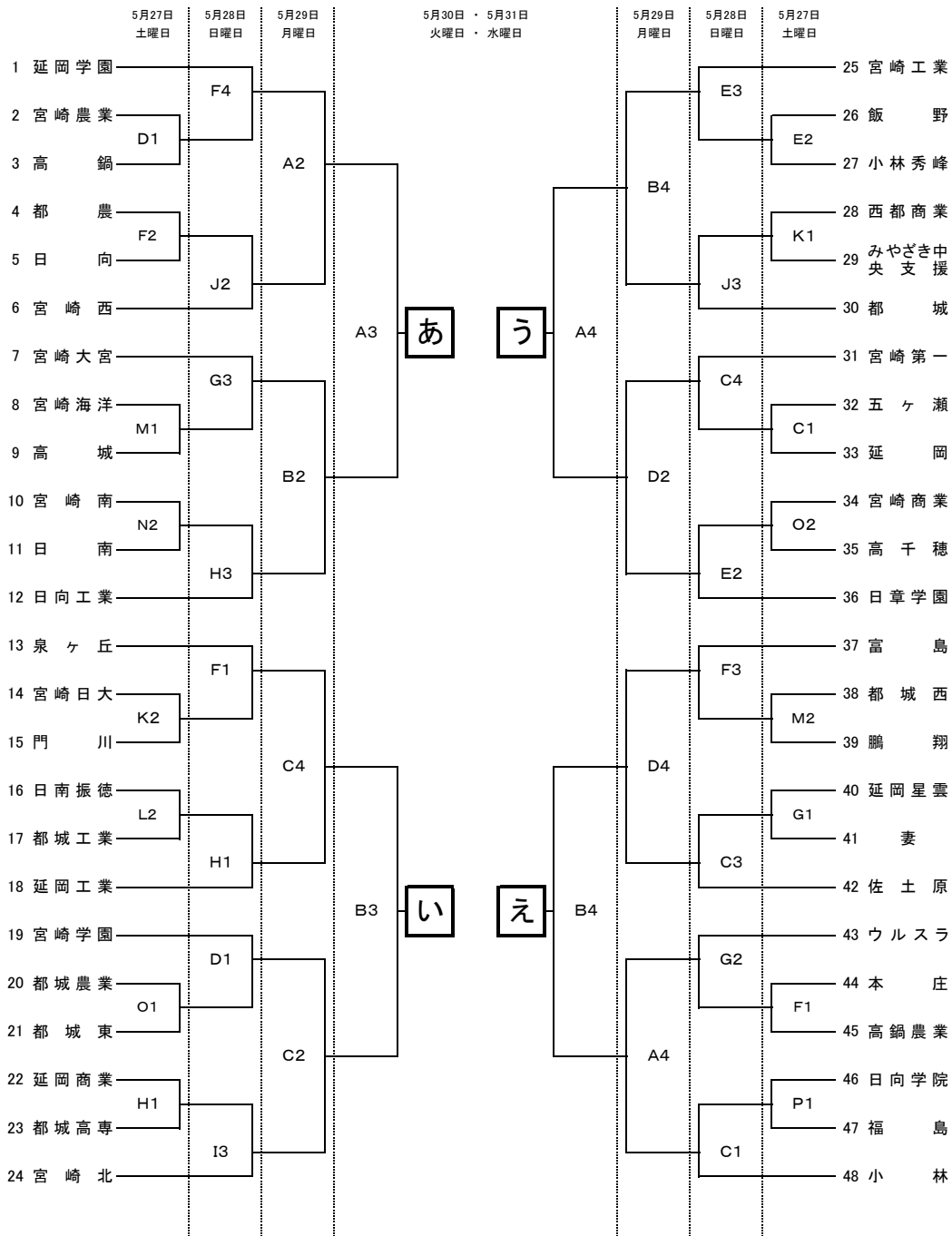

決勝リーグ(30・31日)

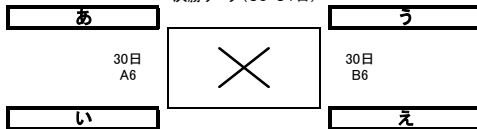

	27日	28・29日	30日	31日
第1試合	14:00~	9:30~	9:00~	9:30~
第2試合	15:30~17:00	11:00~	10:30~	11:10~
第3試合		12:30~	12:00~	12:50~
第4試合		14:00~15:30	13:30~	14:30~16:10
第5試合			15:00~	
第6試合			16:30~18:00	

※ 最終日は、前日決勝リーグ1戦目の結果により決定する

31日	A2	A6勝 - B6負
	B2	A6負 - B6勝
	A4	A6勝 - B6勝
	B4	A6負 - B6負

会場	
A・B	宮崎県体育館
C・D	佐土原体育館
E・F	清武体育館
G・H	宮崎大宮高校
I・J	宮崎西高校
K・L	宮崎日大高校
M・N	宮崎南高校
O・P	宮崎商業高校

平成29年度 宮崎県高等学校総合体育大会・バスケットボール競技 組み合わせ
女子の部

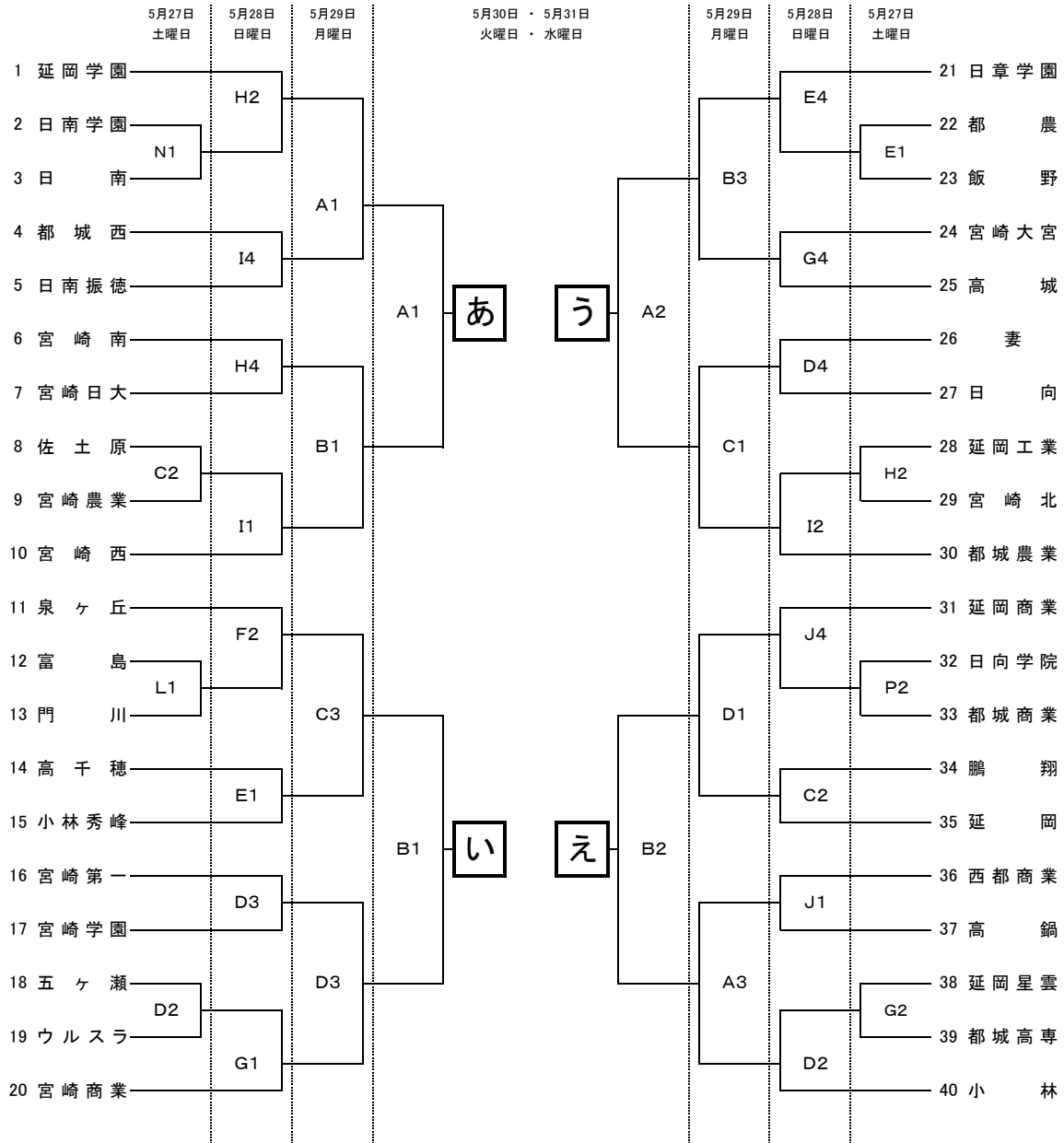

決勝リーグ(30・31日)

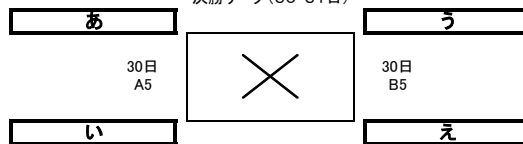

	27日	28・29日	30日	31日
第1試合	14:00~	9:30~	9:00~	9:30~
第2試合	15:30~17:00	11:00~	10:30~	11:10~
第3試合		12:30~	12:00~	12:50~
第4試合		14:00~15:30	13:30~	14:30~16:10
第5試合			15:00~	
第6試合			16:30~18:00	

※ 最終日は、前日決勝リーグ1戦目の結果により決定する

31日	A1	A5勝 - B5負
	B1	A5負 - B5勝
	A3	A5勝 - B5勝
	B3	A5負 - B5負

会 場	
A・B	宮 崎 県 体 育 館
C・D	佐 土 原 体 育 館
E・F	清 武 体 育 館
G・H	宮 崎 大 宮 高 校
I・J	宮 崎 西 高 校
K・L	宮 崎 日 大 高 校
M・N	宮 崎 南 高 校
O・P	宮 崎 商 業 高 校