

平成29年度 第69回長崎県高等学校総合体育大会バスケットボール競技組合せ表

1 期 日 平成29年 6月3日(土)～6月6日(火)

2 会 場 A,Bコート 県立総合体育館メインアリーナ I,Jコート 長崎商業高等学校体育館  
 C,Dコート 長崎南高等学校体育館 K,Lコート 瓊浦高等学校体育館  
 E,Fコート 長崎北陽台高等学校体育館 M,Nコート 長崎鶴洋高等学校体育館  
 G,Hコート 長崎東高等学校体育館 P,Qコート 純心女子高等学校体育館

3 時 間 3日(土) 第1試合 9:30 第2試合 11:00 第3試合 12:30  
 第4試合 14:00 第5試合 15:30 第6試合 17:00  
 4日(日) 第1試合 10:00 第2試合 11:40  
 第3試合 13:20 第4試合 15:00

4 組合せ

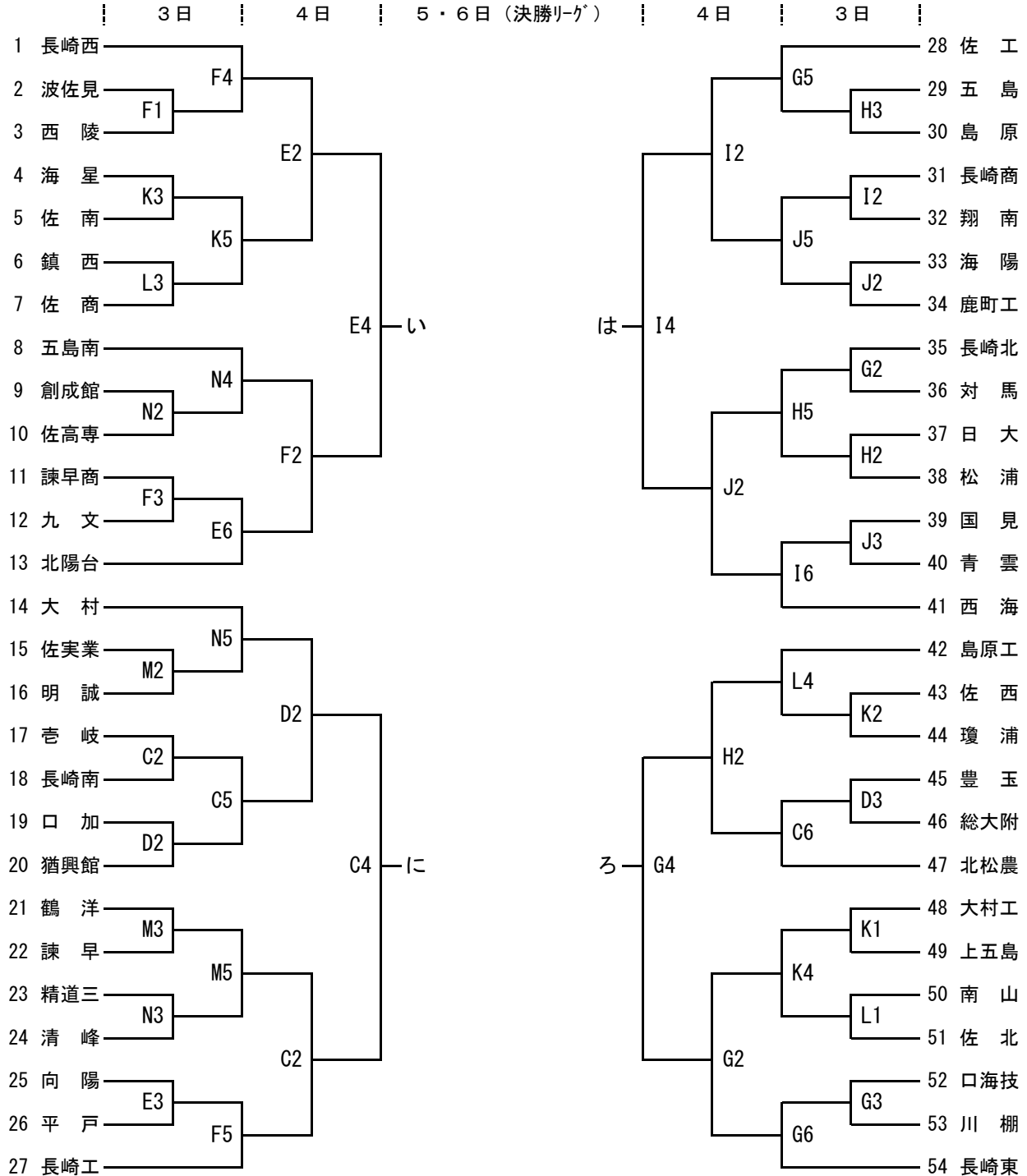

(決勝リーグ) 決勝リーグにおいては、下表の左側のチームがユニフォームを淡色とし、ベンチは、T.O席に向かって右側とする。

日	時間		Aコート	Bコート
5日 (月)	10:00	女	(a) イーニ	(b) ローハ
	11:40	男	(A) いーに	(B) ろーは
	13:20	女	(a)の勝者 - (b)の敗者	(b)の勝者 - (a)の敗者
	15:00	男	(A)の勝者 - (B)の敗者	(B)の勝者 - (A)の敗者
6日 (火)			Aコート	
	10:00	女	(a)の敗者 - (b)の敗者	
	11:40	男	(A)の敗者 - (B)の敗者	
	13:20	女	(a)の勝者 - (b)の勝者	
	15:00	男	(A)の勝者 - (B)の勝者	

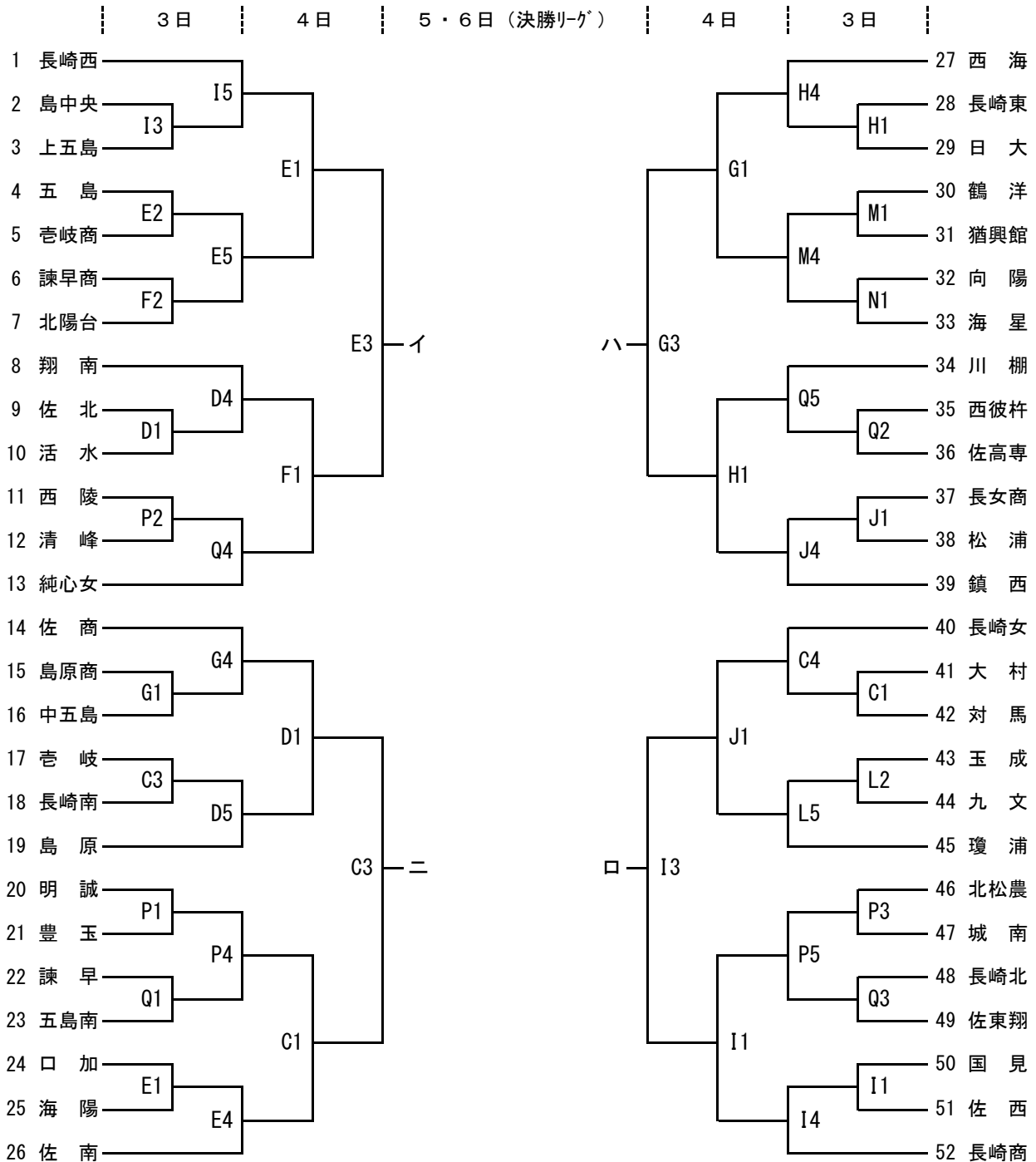

5 閉会式 県立総合体育館 決勝リーグ最終戦終了後  
 ※試合結果については、長崎県高体連のHPに掲載します。