

## 競技上の諸注意

1. 登録競技者は競技登録証を必ず携帯し、主催者または主管者から求められた際には、これを提示しなければならない。
2. 顧問または学校長が認めた引率責任者がいない場合には試合は開始できない。また、開始予定時刻を15分を過ぎた時点で棄権とみなす。
3. 組合せ番号の若いチームが白色のユニフォームを着用し、ベンチはオフィシャル席に向かって右側を使用すること。ただし、ユニフォームについては、常に濃色・白色の2種類を持参すること。
4. チーム編成(ベンチ入り)は、コーチ1、アシスタントコーチ1、マネージャー1、選手15名以内とする。
5. 鳴り物を使用しての応援は禁止する。また、フロア内でのメガホンの使用も禁止する。
6. メンバー表は第1試合については試合開始15分前までに、それ以降は前のゲームのハーフタイムにオフィシャル席に提出すること。
7. オフィシャルの割り当てを確認し、確実に行うこと。第1試合は15分前、第2試合以降は10分前までに全員テーブルにつくこと。オフィシャルを行わなかった場合は、当該チームのゲームを没収試合にする場合もある。
8. 屋外でウォーミングアップ等を行う場合は、必ず屋外用のシューズに履き替えて行うこと。
9. 会場で許可された場所以外には立ち入らないこと。また、万一会場の備品等を破損した場合は、直ちにコート主任に届け出ること。
10. 会場により試合開始時間が異なる場合があるので、日程表を確認し注意すること。  
なお、**会場の開場時間は原則第1試合の1時間前です。**
11. ゴミは各チームで責任を持って持ち帰ること。また、最終試合のチームは会場の片付け、清掃を行ってから解散すること。
12. 貴重品や各自の持ち物(外履きなども)は、チームまたは個人で責任を持って管理すること。
13. **各会場とも、駐車場のスペースが少ないため、応援の方の自動車での来校は固くお断りいたします。**

## 会場案内

ア・イ	湘南学院高校	京浜急行線「北久里浜」駅下車 徒歩12分
ウ	横浜緑ヶ丘高校	JR根岸線「山手」駅下車 徒歩15分
エ	金井高校	市営地下鉄「戸塚」駅下車 神奈中バス「金井高校前」行き「金井高校前」下車 徒歩5分
オ	市立桜丘高校	相鉄線「星川」駅下車 市営バス「桜丘高校前」下車 徒歩2分
カ	清陵総合高校	京浜急行線「南太田」駅下車 徒歩12分
キ	有馬高校	JR相模線「社家」駅下車 徒歩15分
ク	希望ヶ丘高校	相模鉄道線「希望ヶ丘」駅下車 徒歩8分
ケ・コ	横須賀学院高校	京浜急行線「横須賀中央」駅下車 徒歩10分
サ・シ	荻野運動公園体育館	小田急線「本厚木」駅下車 神奈中バス「鳶尾団地」行き「稲荷木」下車 徒歩10分
ス・セ・ソ・タ	小田原アリーナ	小田急線「富水」駅下車 徒歩15分
チ・ツ	法政大学第二高校	JR南武線「武蔵小杉」駅下車 徒歩15分
テ・ト	平塚総合体育館	JR東海道線「平塚」駅下車 神奈中バス「総合公園」下車 徒歩5分
ナ・ニ	秦野市総合体育館	小田急線「秦野」駅より神奈中バス「運動公園前」下車 徒歩5分
ヌ	アレセア湘南高校	JR東海道線「茅ヶ崎」駅下車 神奈中バス「辻堂駅南口」行き「平和学園前」下車 徒歩5分
ネ	桐光学園高校	小田急多摩線「栗平」駅下車 徒歩15分
ノ・ハ・ヒ	カルッツかわさき	JR「川崎」駅下車 徒歩15分

平成29年度 神奈川県高等学校バスケットボール新人大会 (組合せ)

男子

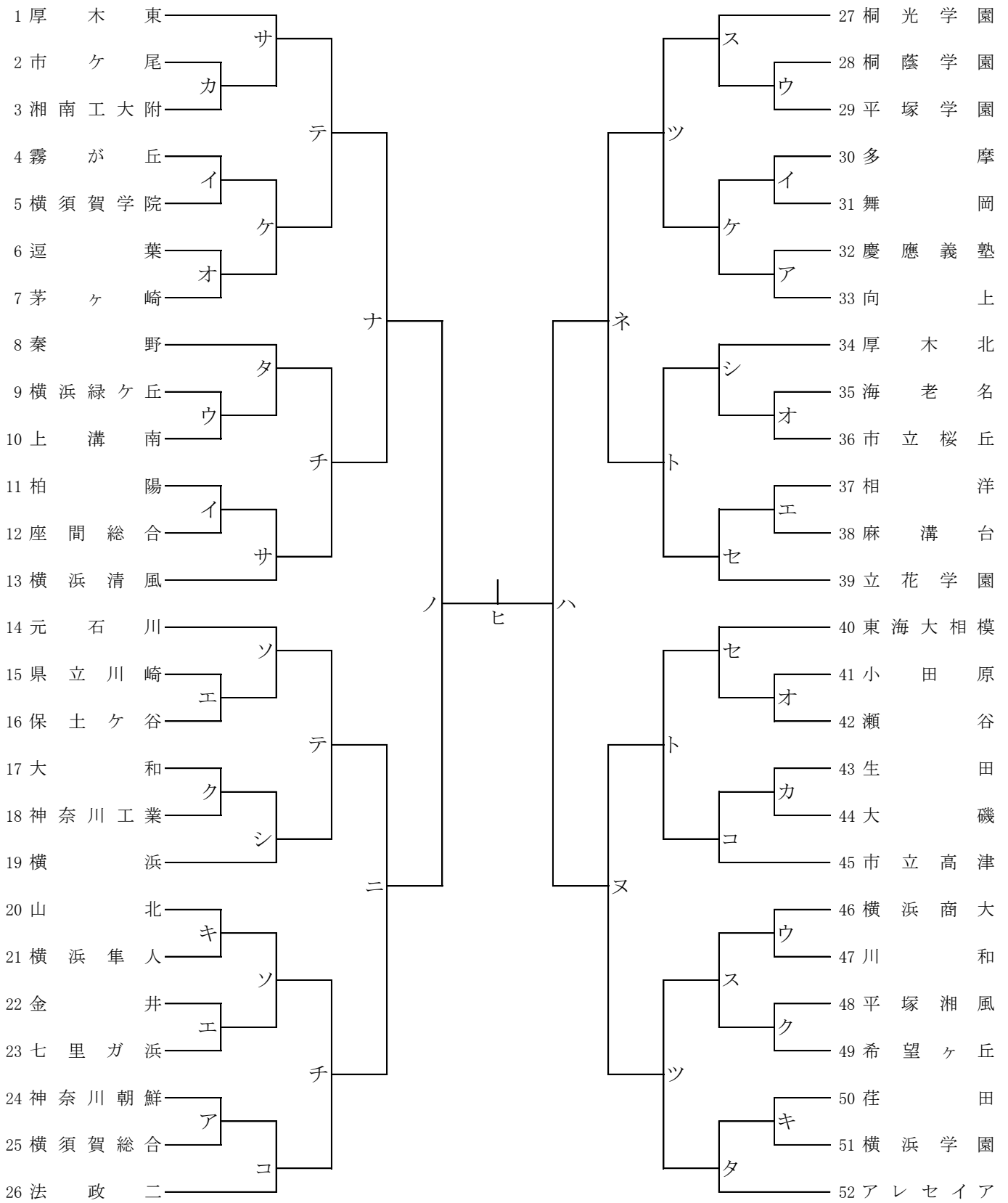

1/7      1/8      1/14      1/20      1/21      1/21      1/20      1/14      1/8      1/7

平成29年度 神奈川県高等学校バスケットボール新人大会 (組合せ)

女子

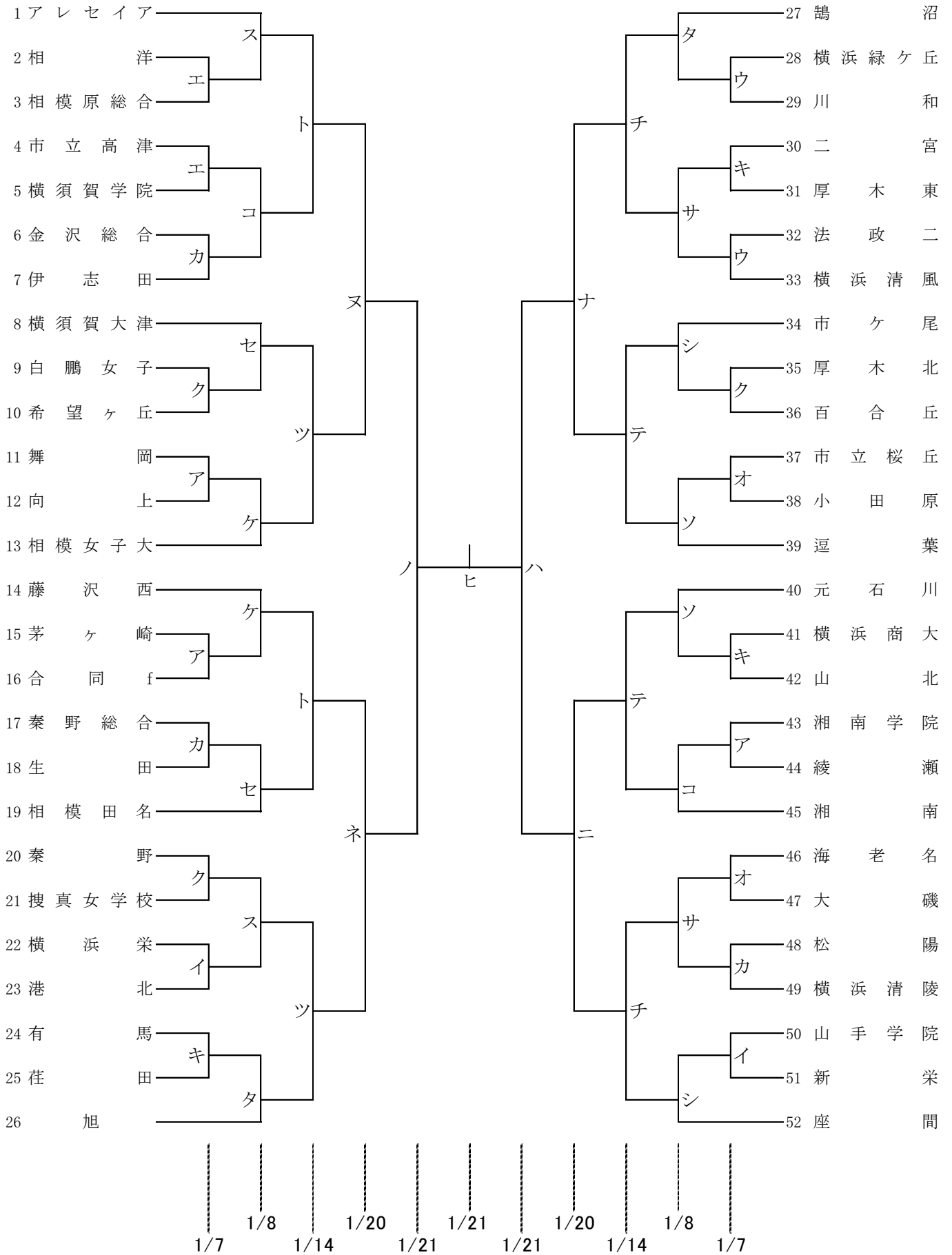

合同f : 霧が丘+富士見丘

平成29年度 神奈川県高等学校バスケットボール新人大会 日程表

NO. 1

No.	1/7(日)		湘南学院高校A		主任:石橋	
	時間		T. O			
1	10:00	f	43 湘南学院	- 44 綾瀬	f	舞岡
2	11:30	m	24 神奈川朝鮮	- 25 横須賀総合	m	慶應義塾
3	13:00	f	11 舞岡	- 12 向上	f	綾瀬
4	14:30	m	32 慶應義塾	- 33 向上	m	横須賀総合
5	16:00	f	15 茅ヶ崎	- 16 合同	f	向上

No.	1/7(日)		湘南学院高校B		主任:石橋	
	時間		T. O			
1	10:00	f	50 山手学院	- 51 新栄	f	横浜栄
2	11:30	m	4 霧が丘	- 5 横須賀学院	m	多摩
3	13:00	f	22 横浜栄	- 23 港北	f	山手学院
4	14:30	m	30 多摩	- 31 舞岡	m	霧が丘
5	16:00	m	11 柏陽	- 12 座間総合	f	港北

No.	1/7(日)		横浜緑ヶ丘高校		主任:進藤	
	時間		T. O			
1	10:00	m	9 横浜緑ヶ丘	- 10 上溝南	m	川和
2	11:30	f	28 横浜緑ヶ丘	- 29 川和	f	法政二
3	13:00	m	46 横浜商大	- 47 川和	m	上溝南
4	14:30	f	32 法政二	- 33 横浜清風	f	川和
5	16:00	m	28 桐蔭学園	- 29 平塚学園	m	横浜商大

No.	1/7(日)		金井高校		主任:中野	
	時間		T. O			
1	10:00	m	22 金井	- 23 七里ガ浜	m	相洋
2	11:30	f	4 市立高津	- 5 横須賀学院	f	相模原総合
3	13:00	m	37 相洋	- 38 麻溝台	m	七里ガ浜
4	14:30	f	2 相洋	- 3 相模原総合	f	市立高津
5	16:00	m	15 県立川崎	- 16 保土ヶ谷	m	麻溝台

No.	1/7(日)		市立桜丘高校		主任:服部	
	時間		T. O			
1	10:00	m	35 海老名	- 36 市立桜丘	m	逗葉
2	11:30	f	37 市立桜丘	- 38 小田原	f	大磯
3	13:00	m	6 逗葉	- 7 茅ヶ崎	m	海老名
4	14:30	f	46 海老名	- 47 大磯	f	小田原
5	16:00	m	41 小田原	- 42 瀬谷	m	茅ヶ崎

No.	1/7(日)		横浜清陵高校		主任:小林	
	時間		T. O			
1	10:00	f	48 松陽	- 49 横浜清陵	f	金沢総合
2	11:30	m	43 生田	- 44 大磯	m	市ヶ尾
3	13:00	f	6 金沢総合	- 7 伊志田	f	横浜清陵
4	14:30	m	2 市ヶ尾	- 3 湘南工大附	m	大磯
5	16:00	f	17 秦野総合	- 18 生田	f	伊志田

No.	1/7(日)		有馬高校		主任:磯崎	
	時間		T. O			
1	10:00	f	41 横浜商大	- 42 山北	f	荏田
2	11:30	m	20 山北	- 21 横浜隼人	m	横浜学園
3	13:00	f	24 有馬	- 25 荏田	f	横浜商大
4	14:30	m	50 荏田	- 51 横浜学園	m	横浜隼人
5	16:00	f	30 二宮	- 31 厚木東	f	有馬

No.	1/7(日)		希望ヶ丘高校		主任:大庭	
	時間		T. O			
1	10:00	f	9 白鵬女子	- 10 希望ヶ丘	f	秦野
2	11:30	m	48 平塚湘風	- 49 希望ヶ丘	m	大和
3	13:00	f	20 秦野	- 21 捜真女学校	f	白鵬女子
4	14:30	m	17 大和	- 18 神奈川工業	m	平塚湘風
5	16:00	f	35 厚木北	- 36 百合丘	f	捜真女学校

No.	1/8(月)		横須賀学院高校A		主任:和喜多	
	時間		T. O			
1	10:00	m	4・5	- 6・7	m	30・31
2	11:30	f	11・12	- 13 相模女子大	f	藤沢西
3	13:00	m	30・31	- 32・33	m	6・7
4	14:30	f	14 藤沢西	- 15・16	f	相模女子大

No.	1/8(月)		横須賀学院高校B		主任:和喜多	
	時間		T. O			
1	10:00	m	24・25	- 26 法政二	m	市立高津
2	11:30	f	4・5	- 6・7	f	湘南
3	13:00	m	43・44	- 45 市立高津	m	法政二
4	14:30	f	43・44	- 45 湘南	f	6・7

開場時間:9:00

No.	1/8(月)		荻野運動公園体育館A		主任:薬師	
	時間		T. O			
1	10:00	m	1 厚木東	- 2・3	m	横浜清風
2	11:30	f	46・47	- 48・49	f	30・31
3	13:00	m	11・12	- 13 横浜清風	m	厚木東
4	14:30	f	30・31	- 32・33	f	46・47

開場時間:9:00

No.	1/8(月)		荻野運動公園体育館B		主任:高野	
	時間		T. O			
1	10:00	m	34 厚木北	- 35・36	m	横浜
2	11:30	f	50・51	- 52 座間	f	市ヶ尾
3	13:00	m	17・18	- 19 横浜	m	厚木北
4	14:30	f	34 市ヶ尾	- 35・36	f	座間

開場時間:9:00

No.	1/8(月)		小田原アリーナA		主任:井上	
	時間		T. O			
1	10:00	m	46・47	- 48・49	m	桐光学園
2	11:30	f	20・21	- 22・23	f	アレセイア
3	13:00	m	27 桐光学園	- 28・29	m	48・49
4	14:30	f	1 アレセイア	- 2・3	f	20・21

開場時間:9:00

No.	1/8(月)		小田原アリーナB		主任:松本	
	時間		T. O			
1	10:00	m	37・38	- 39 立花学園	m	東海大相模
2	11:30	f	17・18	- 19 相模田名	f	横須賀大津
3	13:00	m	40 東海大相模	- 41・42	m	立花学園
4	14:30	f	8 横須賀大津	- 9・10	f	相模田名

開場時間:9:00

No.	1/8(月)		小田原アリーナC		主任:板谷	
	時間		T. O			
1	10:00	m	20・21	- 22・23	m	元石川
2	11:30	f	40 元石川	- 41・42	f	37・38
3	13:00	m	14 元石川	- 15・16	m	20・21
4	14:30	f	37・38	- 39 逗葉	f	41・42

開場時間:9:00

No.	1/8(月)		小田原アリーナD		主任:北澤	
	時間		T. O			
1	10:00	m	50・51	- 52 アレセイア	m	秦野
2	11:30	f	24・25	- 26 旭	f	鶴沼
3	13:00	m	8 秦野	- 9・10	m	アレセイア
4	14:30	f	27 鶴沼	- 28・29	f	旭

チ	1/14(日)		法政大学第二高校A				主任:源	
No.	時間						T. O	
1	10:00	m	20~23	-	24~26	m	8~10	
2	11:30	f	27~29	-	30~33	f	46~49	
3	13:00	m	8~10	-	11~13	m	20~23	
4	14:30	f	46~49	-	50~52	f	27~29	

開場時間: 9:00

テ	1/14(日)		平塚総合体育館A				主任:北澤	
No.	時間						T. O	
1	10:00	m	14~16	-	17~19	m	1~3	
2	11:30	f	34~36	-	37~39	f	40~42	
3	13:00	m	1~3	-	4~7	m	14~16	
4	14:30	f	40~42	-	43~45	f	34~36	

開場時間: 13:00

ナ	1/20(土)		秦野市総合体育館A				主任:薬師	
No.	時間						T. O	
1	14:00	f	27~33	-	34~39	m	2の両チーム	
2	16:00	m	1~7	-	8~13	f	1負	

開場時間: 13:00

ヌ	1/20(土)		アレセア湘南高校				主任:榊原	
No.	時間						T. O	
1	14:00	f	1~7	-	8~13	m	2の両チーム	
2	16:00	m	40~45	-	46~52	f	1負	

開場時間: 9:00

競技責任者: 小島

ノ	1/21(日)		カルツかわさきA				主任:源	
No.	時間						T. O	
1	10:00	f	1~13	-	14~26		高体連	
2	11:30	m	1~13	-	14~26		高体連	

競技責任者: 服部

ヒ	1/21(日)		カルツかわさきM				主任:高野	
No.	時間						T. O	
1	13:30	f	1~26	-	27~52		高体連	
2	15:00	m	1~26	-	27~52		高体連	

ツ	1/14(日)		法政大学第二高校B				主任:源	
No.	時間						T. O	
1	10:00	m	27~29	-	30~33	m	46~49	
2	11:30	f	8~10	-	11~13	f	20~23	
3	13:00	m	46~49	-	50~52	m	27~29	
4	14:30	f	20~23	-	24~26	f	8~10	

開場時間: 9:00

ト	1/14(日)		平塚総合体育館B				主任:薬師	
No.	時間						T. O	
1	10:00	m	34~36	-	37~39	m	40~42	
2	11:30	f	1~3	-	4~7	f	14~16	
3	13:00	m	40~42	-	43~45	m	34~36	
4	14:30	f	14~16	-	17~19	f	1~3	

開場時間: 13:00

ニ	1/20(土)		秦野市総合体育館B				主任:薬師	
No.	時間						T. O	
1	14:00	f	40~45	-	46~52	m	2の両チーム	
2	16:00	m	14~19	-	20~26	f	1負	

開場時間: 13:00

ネ	1/20(土)		桐光学園高校				主任:源	
No.	時間						T. O	
1	14:00	f	14~19	-	20~26	m	2の両チーム	
2	16:00	m	27~33	-	34~39	f	1負	

※午前中授業がある為、開場時間厳守をお願いします。

開場時間: 9:00

競技責任者: 小林

ハ	1/21(日)		カルツかわさきB				主任:源	
No.	時間						T. O	
1	10:00	f	27~39	-	40~52		高体連	
2	11:30	m	27~39	-	40~52		高体連	

## 注意

TOは試合の勝ちあがりによって変更することがあります。  
変更する場合は競技委員より連絡させていただきます。

※ 午前7時の段階で、神奈川県内に大雪警報が出ているときには、その日の試合は中止にします。その際、必ず各支部の競技委員と連絡を取ってください。