

平成30年度全国選抜バスケットボール選手権宮崎県予選会
男子の部

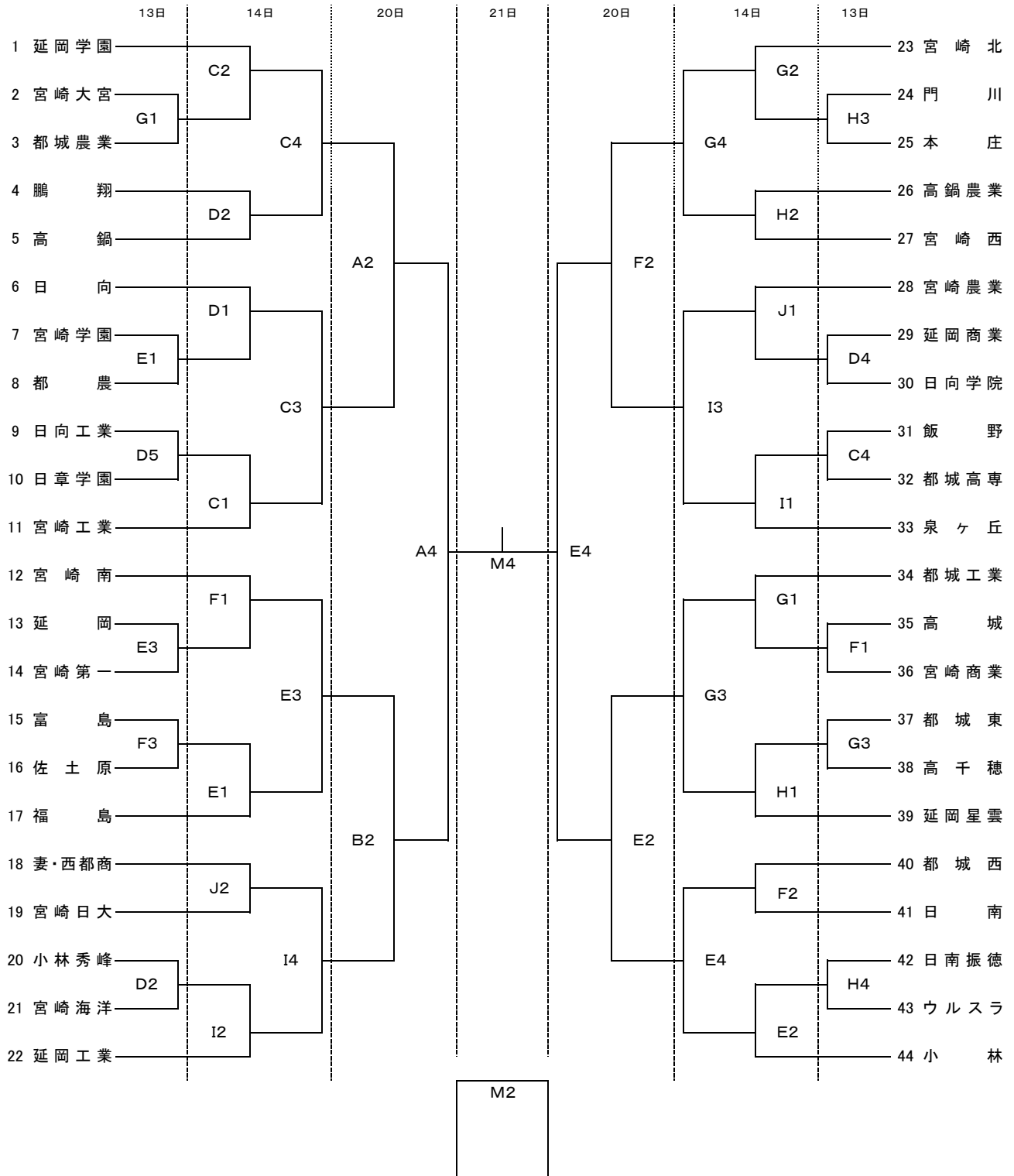

	13日	14・20日	21日
第1試合	9:30~	9:30~	9:30~
第2試合	11:00~	11:00~	11:10~
第3試合	12:30~	12:30~	12:50~
第4試合	14:00~	14:00~	14:30~
第5試合	15:30~		

会場	
A・B・M	宮崎県体育館
C・D	市体育館
E・F	佐土原体育館
G・H	アリーナくにとみ
I・J	大宮高校

平成30年度全国選抜バスケットボール選手権宮崎県予選会
女子の部

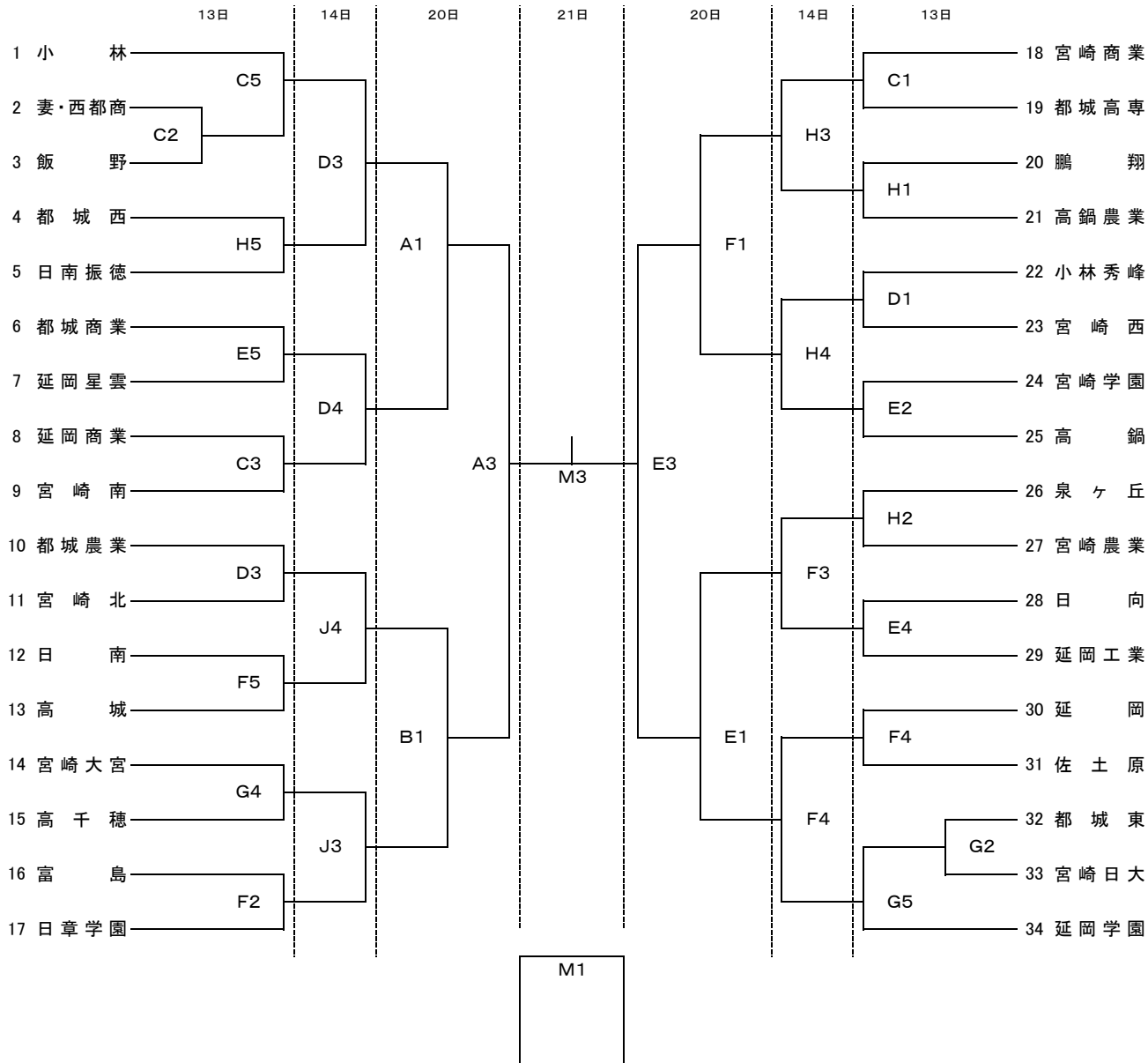

	13日	14・20日	21日
第1試合	9:30~	9:30~	9:30~
第2試合	11:00~	11:00~	11:10~
第3試合	12:30~	12:30~	12:50~
第4試合	14:00~	14:00~	14:30~
第5試合	15:30~		

会 場	
A・B・M	宮崎県体育館
C・D	市体育館
E・F	佐土原体育館
G・H	アリーナくにとみ
I・J	大宮高校