

第71回徳島県高等学校新人バスケットボール大会組み合わせ

平成31年1月12日(土), 19日(土), 20日(日), 26日(土), 27日(日)

会場 日和佐総合体育館 他

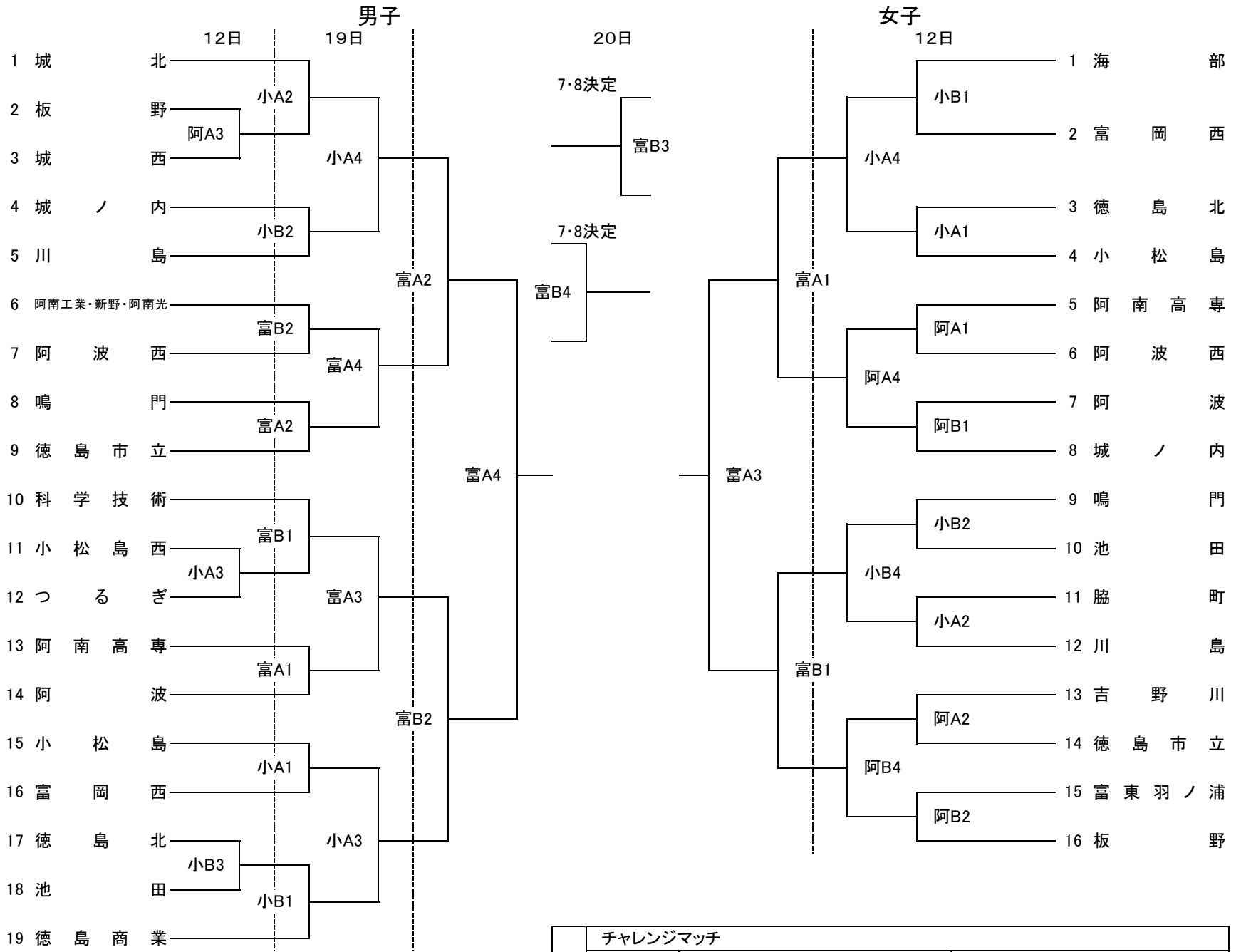

女子		チャレンジマッチ					
1/26(土)	A	日A1			日B1		
		富岡東	対		B		対
	C	日A2			日B2		
		城南	対		D		対
決勝リーグ							
1/26(土)	A勝	日A5			日B5		
		VS	B勝	C勝	VS	D勝	
1/27(日)	AB勝	日A1			日B1		
		VS	CD負	AB負	VS	CD勝	
	CD勝	日A3			日B3		
VS		AB勝	CD負	VS	AB負		

男子		チャレンジマッチ					
1/26(土)	A	日A3			日B3		
		海部	対		B		対
	C	日A4			日B4		
		城南	対		D		対
決勝リーグ							
1/26(土)	A勝	日A6			日B6		
		VS	B勝	C勝	VS	D勝	
1/27(日)	AB勝	日A2			日B2		
		VS	CD負	AB負	VS	CD勝	
	CD勝	日A4			日B4		
VS		AB勝	CD負	VS	AB負		

※試合会場・開始時間
 試合開始時間は9:00です。
 会場開館は試合開始1時間前です。
 日・・・日和佐総合体育館 富・・・富岡東
 阿・・・阿南高専 小・・・小松島高校

(左側のチームが白色のユニフォームを着用。オフィシャルに向かって右側のベンチ。)