

# 第66回 富山県高等学校新人バスケットボール選手権大会

期 日 平成31年1月12日(土)・13日(日)・14日(祝)

男子

12日 13日 14日 13日 12日

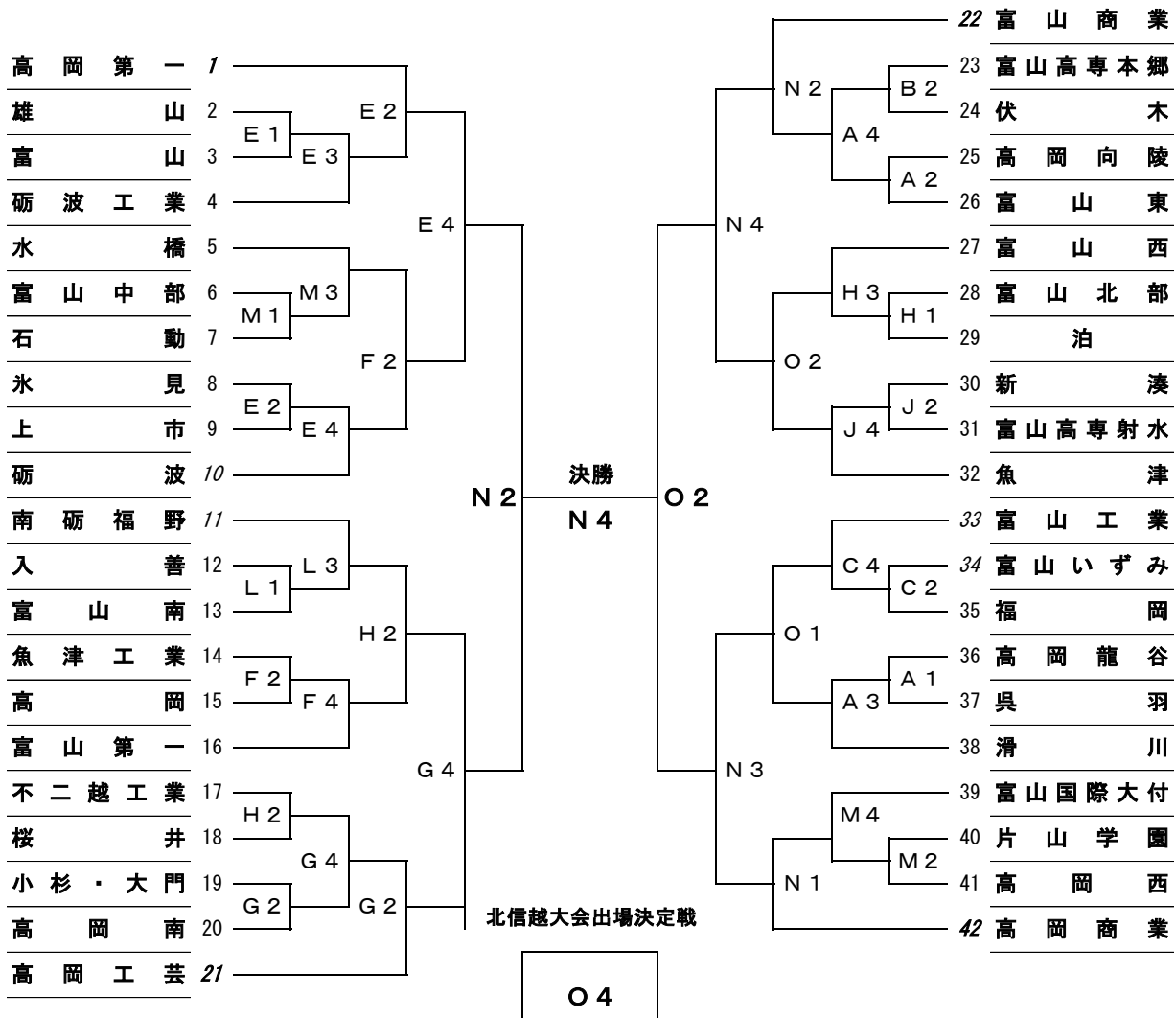

コート	会場	会場校(会場主任)	審判主任	TO主任	報道
A	富山市 総合体育館	富山東(番定) 富山いずみ			河上
B					
C					
D					
E	富山県 西部体育センター	砺波工業(林)			林
F					
G	黒部市 総合体育センター	桜井(荒川)			小澤
H					
I					
J	射水市 ヨシダ大島体育館	新湊(光田)			堀田
K					
L	南砺市 福野体育館	南砺福野(澤辺)			内島
M					

試合開始予定時刻	
	全日程
1	10:00
2	11:40
3	13:20
4	15:00

※報道主任の先生へ 報道集約は12日は南砺市福野体育館、13日は黒部市総合体育センター  
南砺福野高校 内島先生へ

※1月12日の日程	富山市総合体育館Dコート第4試合、黒部市総合体育センターHコート第4試合、Iコート全試合 試合はありません。
-----------	---

# 第66回 富山県高等学校新人バスケットボール選手権大会

期 日 平成31年1月12日(土)・13日(日)・14日(祝)

## 女子

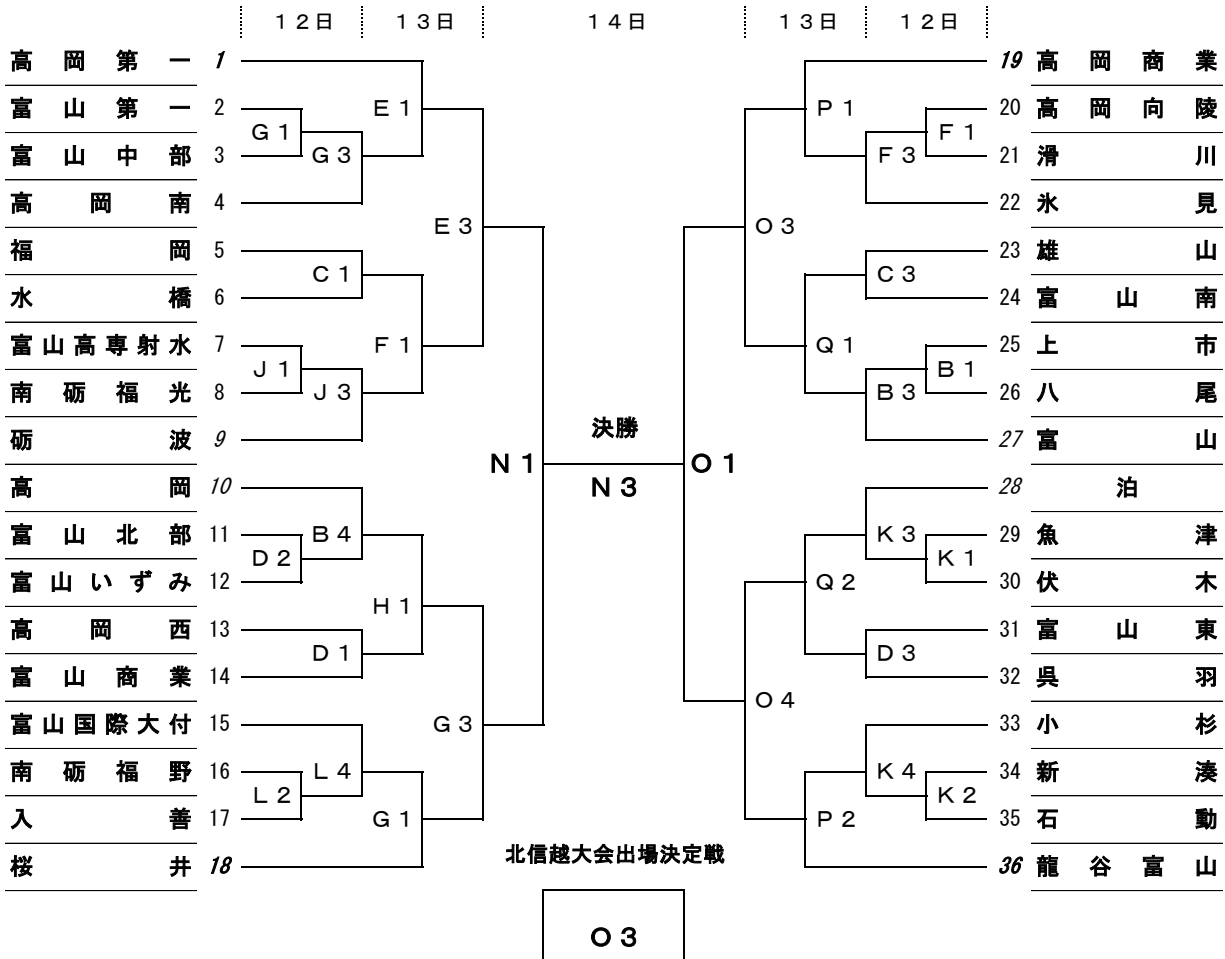

1月13日	コート	会場	会場校(会場主任)	審判主任	TO主任	報道
	E	富山県	砺波(梁瀬)			中島
	F	西部体育センター				
	G	黒部市	桜井(飯森)			内島
	H	総合体育センター				
	N	富山県	富山工業(松井)			梶原
	O	総合体育センター	龍谷富山			
	P		富山			
	Q					

試合開始予定時刻

	全日程
1	10:00
2	11:40
3	13:20
4	15:00

1月14日	コート	会場	会場校(会場主任)	審判主任	TO主任	報道
	N	富山県	富山商業(廣川)		梶原、田中、川口、加藤	内島
	O	総合体育センター				

※報道主任の先生へ 報道集約は12日は南砺市福野体育館、13日は黒部市総合体育センター  
南砺福野野高校 内島先生へ

1. ベンチに入る人数は、引率責任者・コーチ・Aコーチ・トレーナー・マネージャー各1名、選手15名、計20名以内とする。
2. 第1試合のテーブルオフィシャルズは、第2試合から3名ずつ出て行く。
3. ユニフォームは、番号の若いチームが淡色(白)を着用すること。
4. ベンチは、番号の若いチームがテーブルオフィシャル席に向かって右側とする。
5. 貴重品の管理は、各チームごとに責任を持って行い、盗難にはくれぐれも注意すること。
6. テーブルオフィシャルズは、経験者で行うこと。
7. 最終試合の後始末・清掃等は会場主任の指示の下、最終試合出場チームも協力して行うこと。

※1月12日の日程 富山市総合体育館Dコート第4試合、黒部市総合体育センターHコート第4試合、Iコート全試合  
試合はありません。