

第44回関東中学校バスケットボール大会組み合わせ(男子の部)

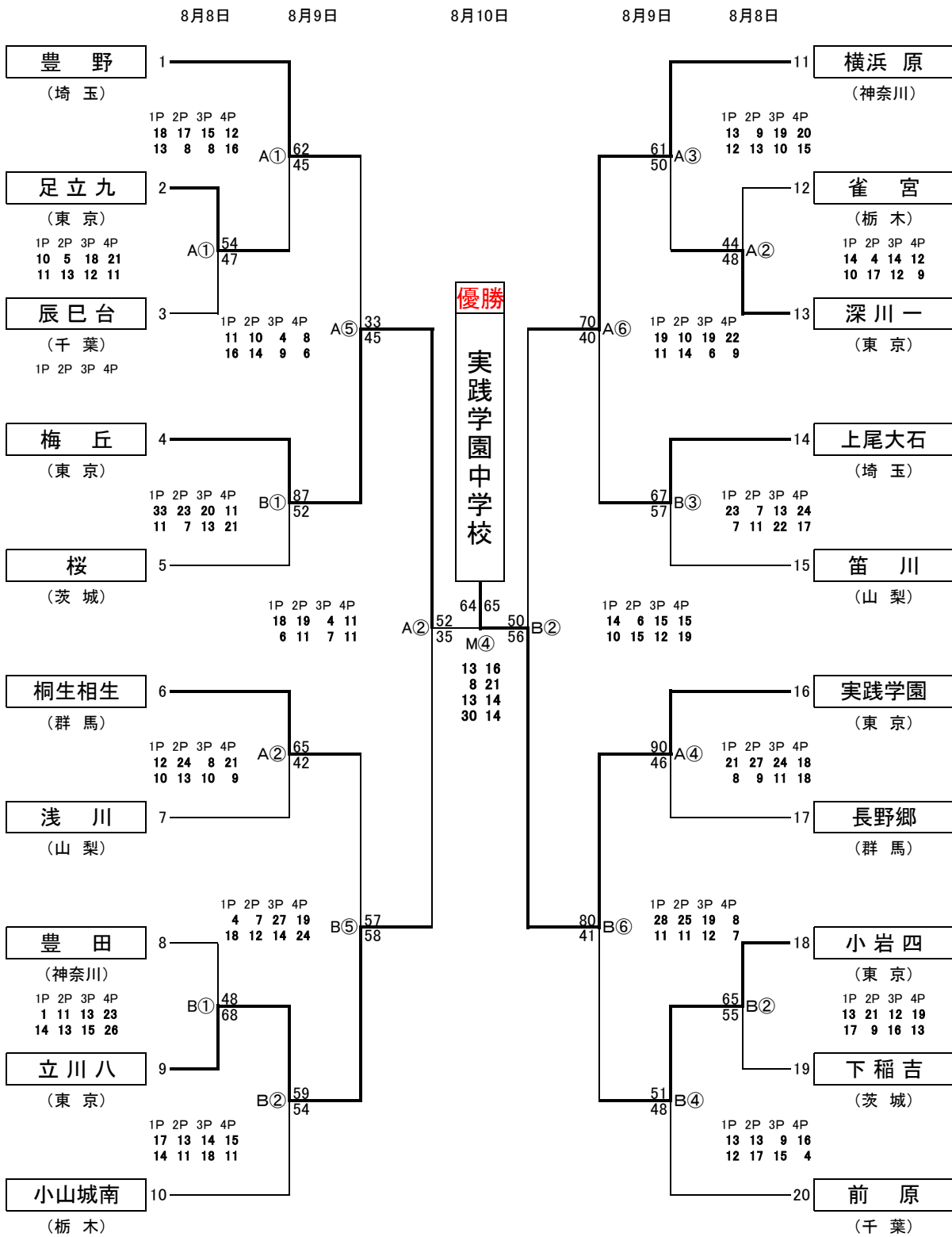

会 場 大田区総合体育館 A・B・Mコート 大森スポーツセンター C・Dコート

試合時間 8日 ① 14:30~ ② 15:50~

 9日 ① 10:00~ ② 11:20~ ③ 12:40~ ④ 14:00~ ⑤ 15:20~ ⑥ 16:40~

 10日 ① 9:30~ ② 10:50~ ③ 13:30~ ④ 14:50~

第44回関東中学校バスケットボール大会組み合わせ(女子の部)

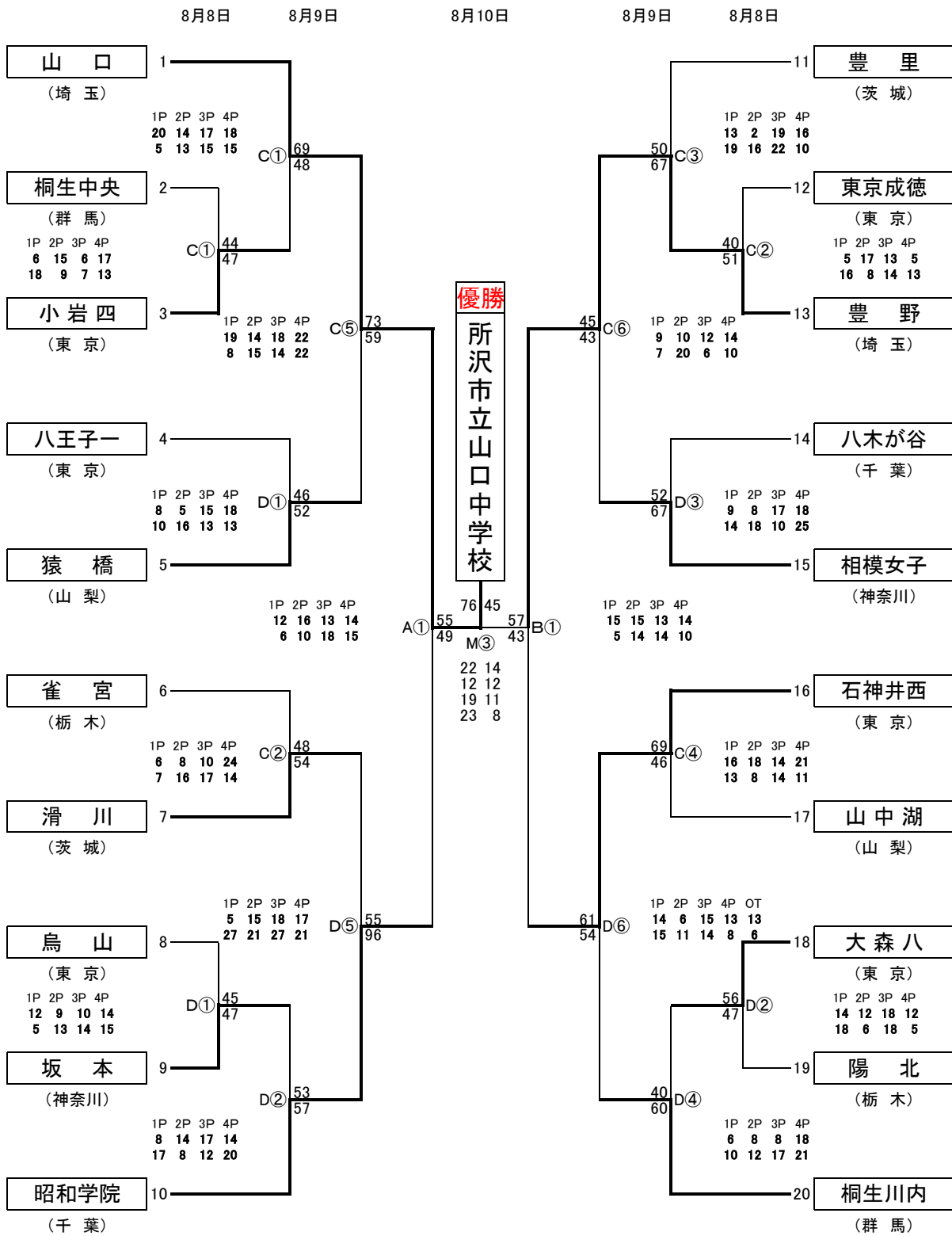

会 場 大田区総合体育館 A・B・Mコート 大森スポーツセンター C・Dコート

試合時間 8日 ① 14:30~ ② 15:50~

9日 ① 10:00~ ② 11:20~ ③ 12:40~ ④ 14:00~ ⑤ 15:20~ ⑥ 16:40~

10日 ① 9:30~ ② 10:50~ ③ 13:30~ ④ 14:50~