

第73回愛知県高等学校総合体育大会バスケットボール競技 愛知県大会 組合せ

会場 IA・IB・IC・ID:一宮市総合体育館 TA・TB:常滑市体育館 YA・YB:守山スポーツセンター
PA・PB:天白スポーツセンター MA・MB:名東スポーツセンター ZA・ZB:瑞陵高校

〈男子の部〉

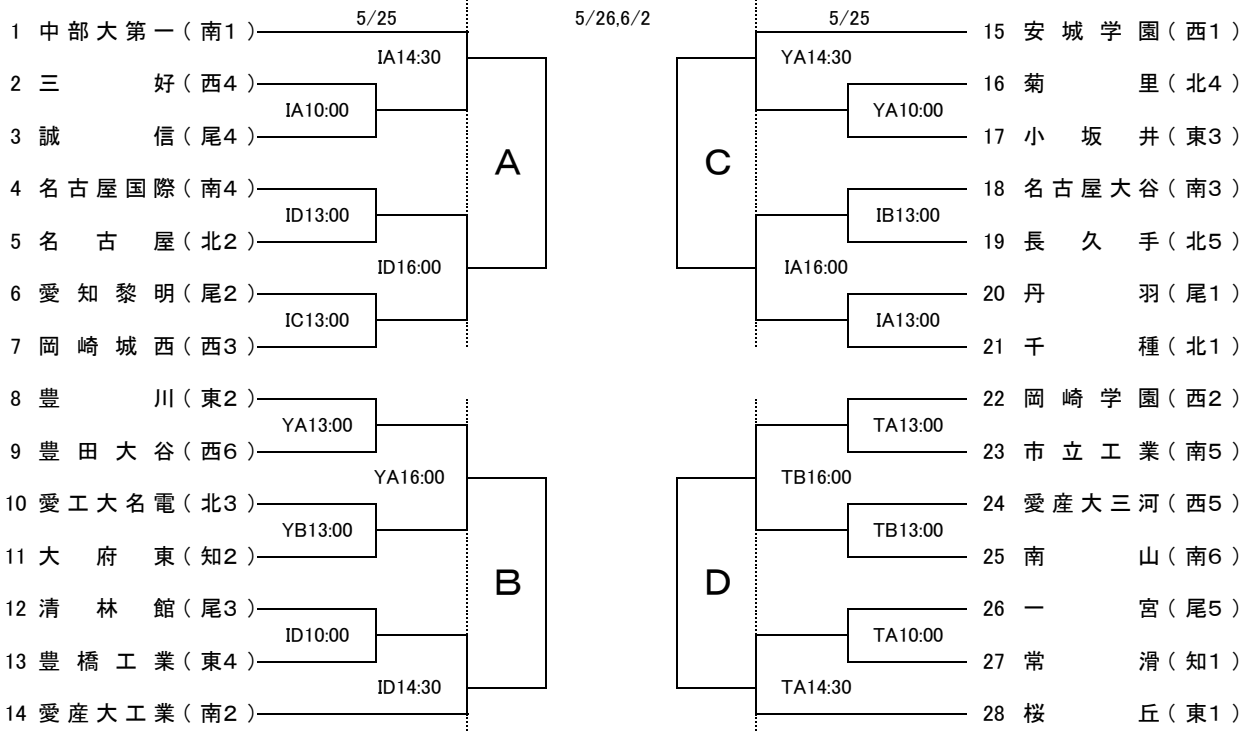

〈女子の部〉

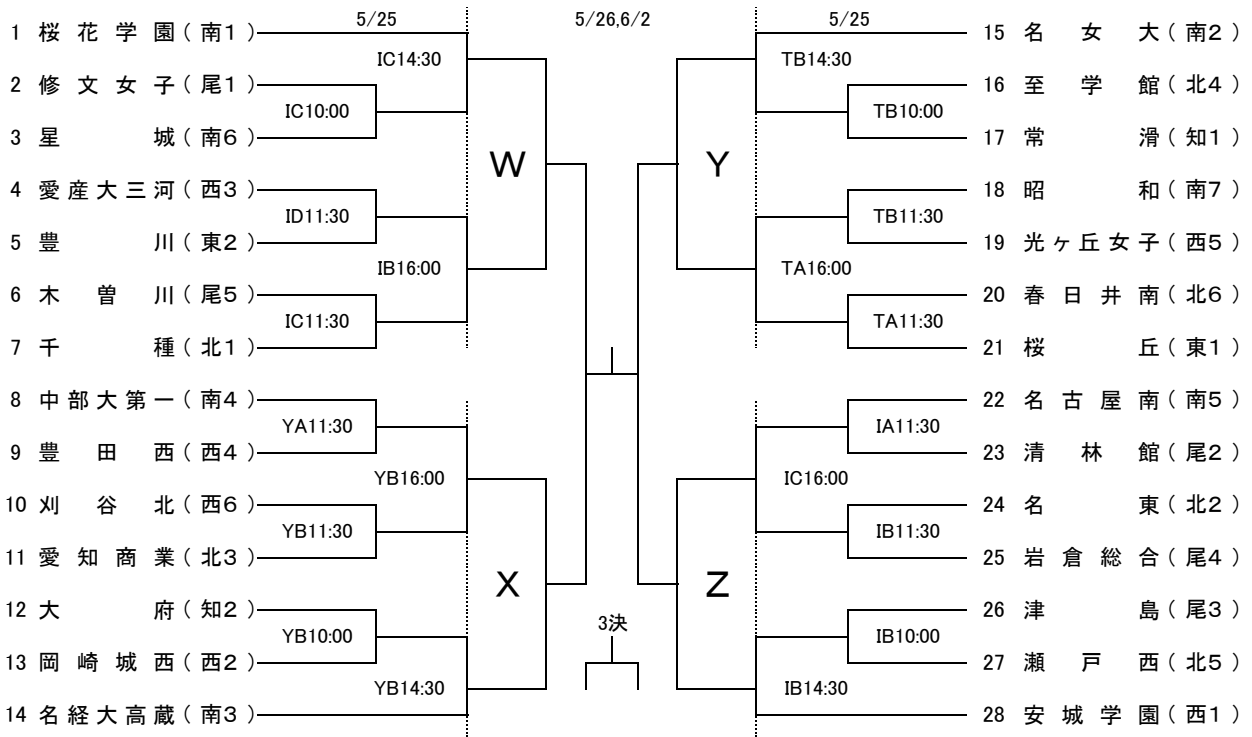

5月26日(日)

6月2日(日)

時間	守山スポーツセンター(Y)		天白スポーツセンター(P)	
	Aコート	Bコート	Aコート	Bコート
10:00	女子W 準々決勝	女子X 準々決勝	女子Z 準々決勝	女子Y 準々決勝
11:40	男子D 準々決勝	男子C 準々決勝	男子A 準々決勝	男子B 準々決勝
13:20	女子準決勝 W-X	女子5~8位 W-Xの負け	女子準決勝 Y-Z	女子5~8位 Y-Zの負け
15:00	男子② C-D	男子5~8位 C-Dの負け	男子① A-B	男子5~8位 A-Bの負け

時間	名東スポーツセンター(M)		瑞陵高校(Z)	
	Aコート	Bコート	Aコート	Bコート
10:00	男子①の勝 ②の負	男子①の負 ②の勝	女子 5位決定戦	女子 7位決定戦
11:40	女子 決勝	女子 3位決定戦	男子 5位決定戦	男子 7位決定戦
13:20	男子①の勝 ②の勝	男子①の負 ②の負		

※今年度より、女子のインターハイ出場枠が1枠となった為、決勝リーグを行いません。